

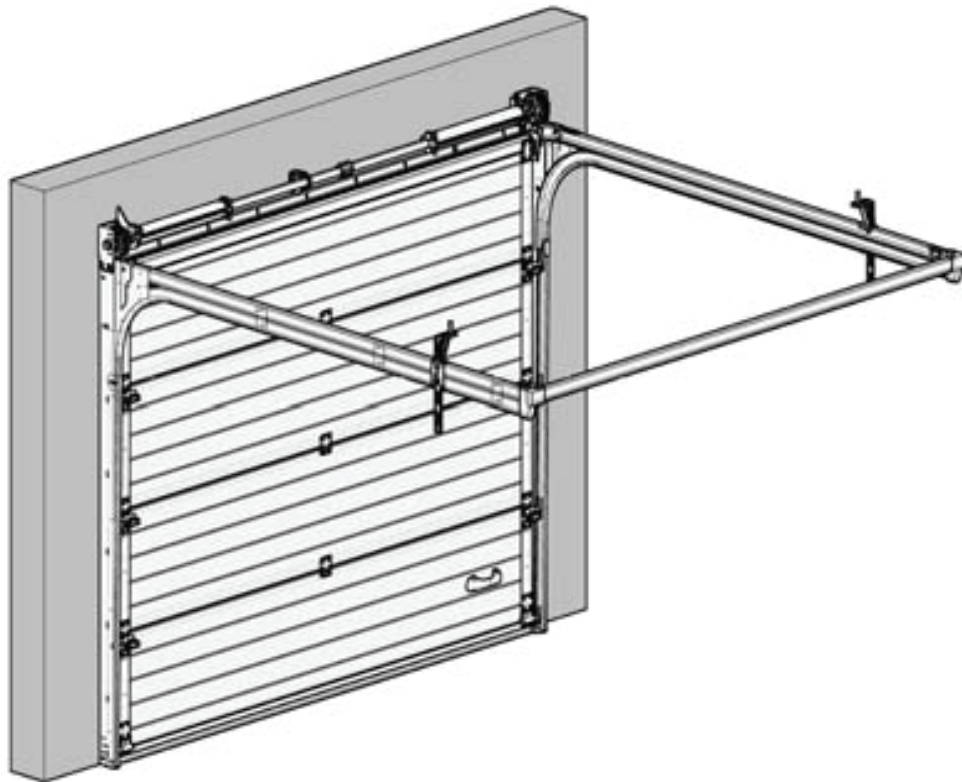

Asker og Bærum
Garasjeporter AS
www.garasje-porter.no
Tlf: 92 88 23 83

Asker og Bærum Garasjeporter AS



MONTERINGS ANVISNING

T-19

FØR DU SETTER I GANG

For montering, bruk og vedlikehold av denne porten på en sikker måte, er det flere forutsetninger som må tas. For sikkerheten til alle involverte, vær oppmerksom på de advarsler som er gitt i denne veiledningen.

1. FØR DU STARTER MONTERINGEN, LES DENNE VEILEDNINGEN NØYE.
2. Alle tegninger/bilder i denne veiledningen er ment som illustrasjoner.
3. Denne veiledningen er for erfarne portmontører. Det vil si at den ikke er laget for "gjør det selv" montøren eller til bruk under opplæring.
4. Denne veiledningen beskriver installasjonen av en ABPort med ABPorten Pluss skinnesystem. Oppbevar denne veiledningen for fremtidige oppslag.
5. Alle mål er oppgitt i cm om ikke annet er betegnet.
6. Det er installatørens ansvar at porten installeres ihht enhver tid gjeldende forskrift.
7. ABPorten er CE godkjent.
8. Under oppstramming og bruk vil fjærene være under stort spenn. Vær forsiktig og bruk korrekt verktøy ved oppstramming/justering av fjærer.
9. Bruk av andre komponenter, eller montering av tilleggsutstyr, kan ha innvirkning på funksjon, sikkerhet og garanti gitt ved kjøp av denne ABPorten
10. Enkelte komponenter kan ha skarpe kanter, bruk hansker under monteringen.
11. Asker og Bærum Garasjeporter AS forutsetter at så snart monteringen er igangsatt er denne veiledningen med betingelser forstått og akseptert.

DU FINNER ALLTID EN OPPDATERT VERSJON AV MONTERINGSVEILEDNINGEN PÅ NETTET:

[www.http://abporten.no/garasjeporter/abporten/monteringsanvisning/](http://www.abporten.no/garasjeporter/abporten/monteringsanvisning/)

GARANTI, BETINGELSER OG VILKÅR:

Asker og Bærum Garasjeporter AS har som mål å levere 100% ihht ordren mottatt fra kunden. Målet er i virkeligheten ikke alltid mulig å oppnå. Når feil oppstår vil vi korrigere disse så snart som mulig for å minimalisere ulempene for deg eller din kunde. For at vi skal kunne gjøre dette er det viktig at vi blir informert så snart som mulig om dine problemer med lever-ansen, og gi oss muligheten til å presentere en rimelig løsning.

Varene skal alltid uten opphold sjekkes for synlige og skjulte skader ved mottak. Skader skal noteres på fraktbrev til transportøren, unnlating av dette medfører at kunden selv må dekke eventuelle kostnader ved omlevering. Reklamasjonsretten frafaller hvis skadene ikke rapporteres i sjåførens fraktbrev.

Denne veiledningen gir ingen rettigheter ved feilmontering av port eller medfølgende utstyr. Montering og/eller overflatebehandling må ikke påbegynnes før leveransen er komplett og feilfri. Feil som oppstår ved montering eller mangelfullt vedlikehold dekkes ikke.

For service og support

Tlf: 92882383
E-post: garasje@online.no
www.abporten.no



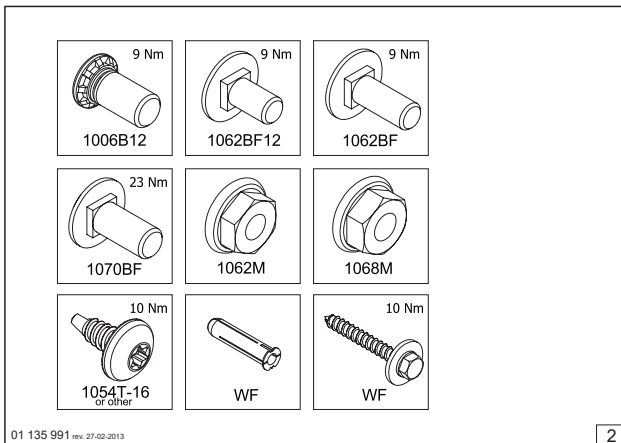

01 135 991 rev. 27-02-2013

2

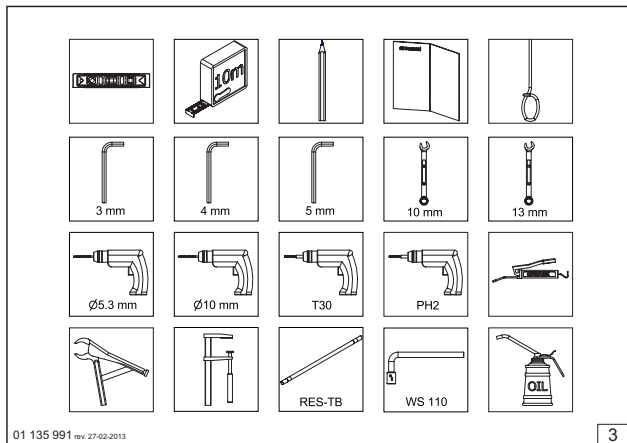

01 135 991 rev. 27-02-2013

3

2. Skruer som er i pakken.

3. Verktøy som trengs for montering.

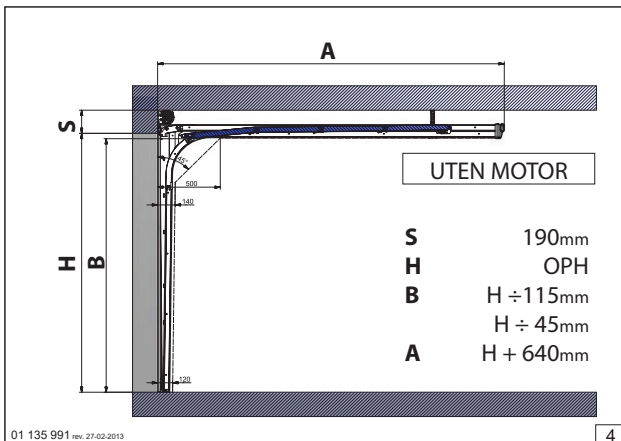

01 135 991 rev. 27-02-2013

4

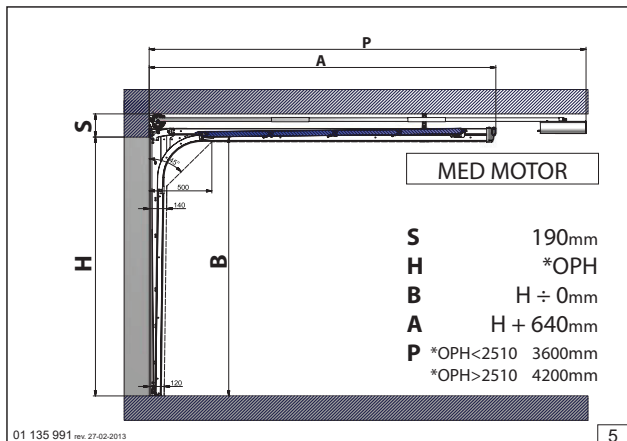

01 135 991 rev. 27-02-2013

5

4. Installasjon av port uten motor:

5. Installasjon av port med motor:

- S** = Overhøyde.
- H** = Lysåpningens høyde (*OPH).
- B** = Fri innkjøringshøyde .
- A** = Hvor dypt skinnesystemet bygger innover i garasjen.

- S** = Overhøyde.
- H** = Lysåpningens høyde (*OPH).
- B** = Fri innkjøringshøyde .
(med motor er den det samme som åpning i vegg siden motoren kan trekke porten litt lengre opp og bakover.)
- A** = Hvor dypt skinnesystemet bygger innover i garasjen.
(= Høyde + 640mm)
- P** = Hvor dypt motoren bygger innover i garasjen:
er porten t.o.m. 251cm høy bygger den 3,6m, er porten høyere enn det bygger den 4,2m innover i garasjen.

*OPH = Lysåpningens høyde
** PW = Portbladets bredde

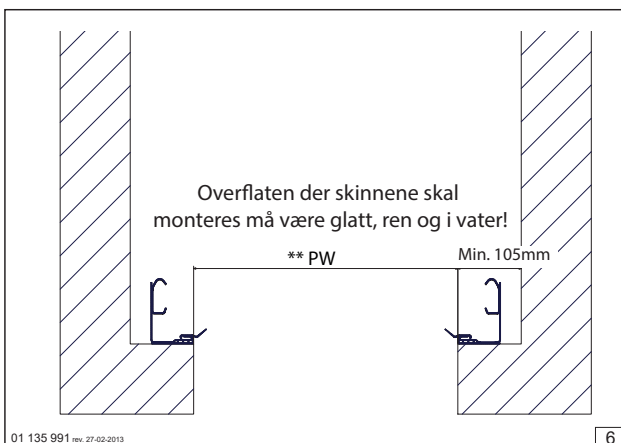

01 135 991 rev. 27-02-2013

6

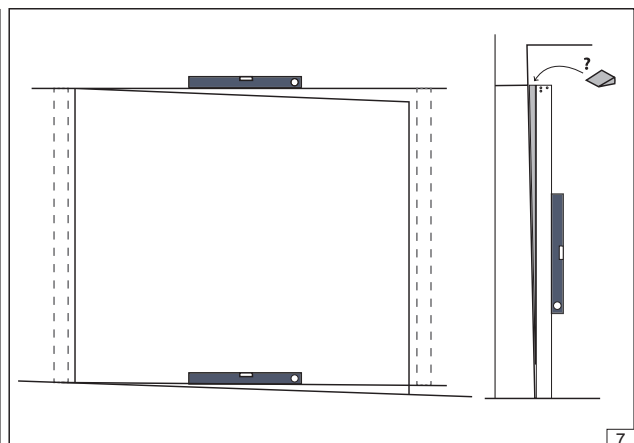

7. Skinnesystem må monteres rett og i vater.

INFO

2605SZ..G

Nummere som vises i bobler er delenummer, de finnes på hver enkelt del.

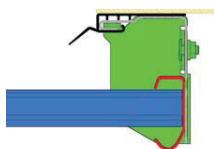

På bildene er delene det jobbes med uthevet i farger.

Når det refereres til høyre og venstre side, er dette sett innenfra garasjen.

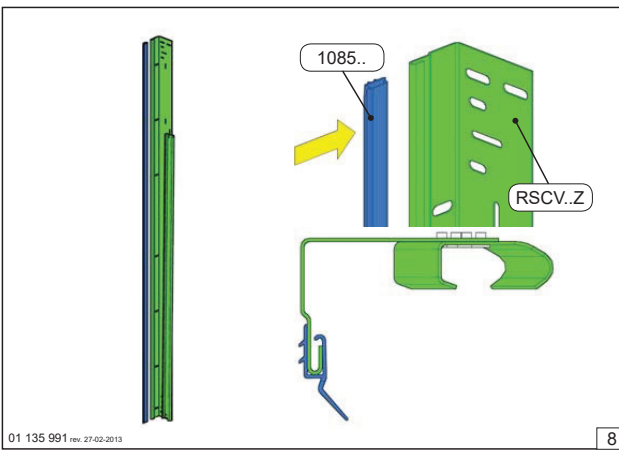

01 135 991 rev. 27.02.2013

8

8. Tre på tettelistene.

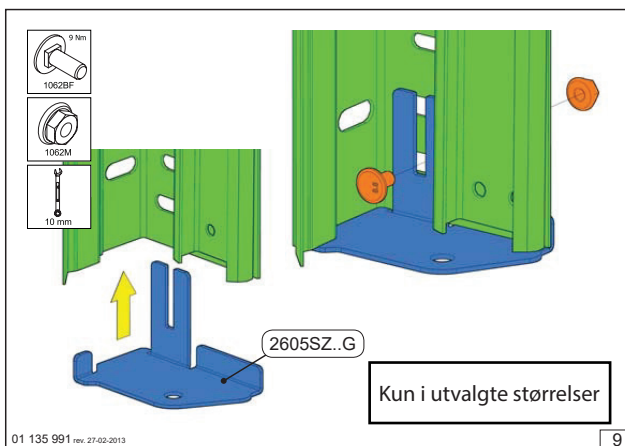

01 135 991 rev. 27.02.2013

9

9. Justerbart feste for sideskinner i gulv. Tres på plass, og skrues fast senere når skinnene står rett.

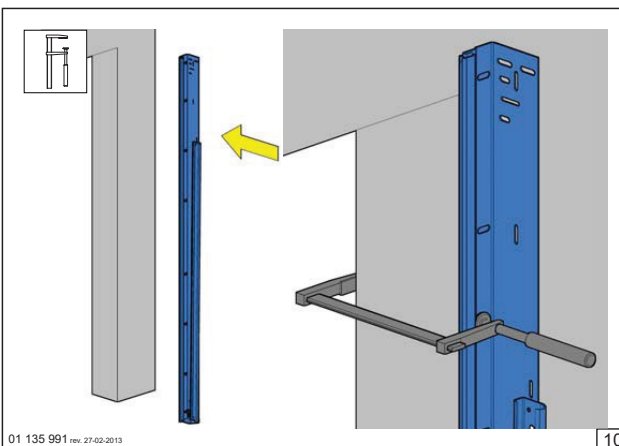

01 135 991 rev. 27.02.2013

10

10. L-skinne legges mot vegg og holdes fast med tvinge. Samme fremgangsmåte gjøres på begge sider av åpningen.

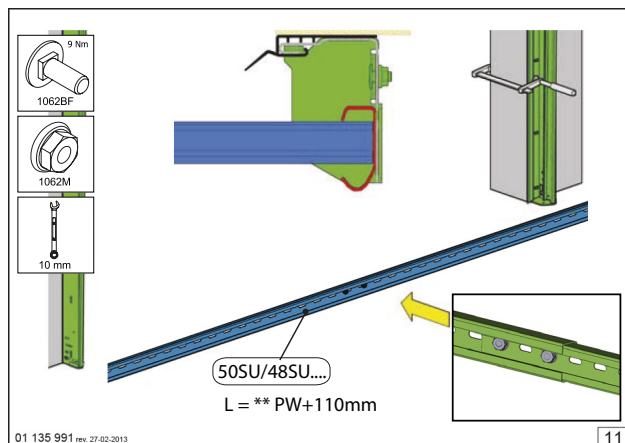

01 135 991 rev. 27.02.2013

11

11. Todelt avstandstykke skjøtes på midten når den er satt til lengde PW+110mm. Legges løst som vist på bildet for å måle, avstandstykket skal festes senere (se bilde16)

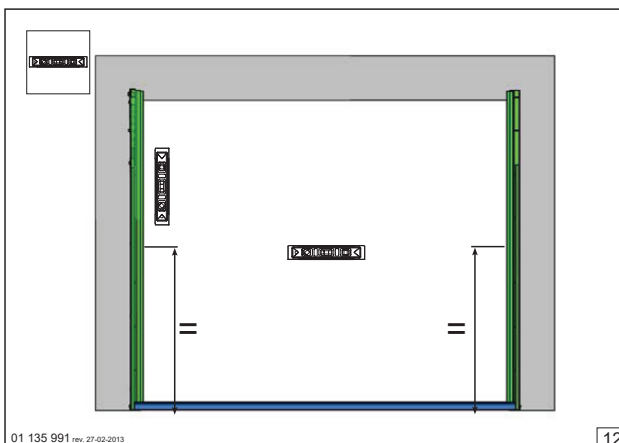

01 135 991 rev. 27.02.2013

12

12. Skinnene monteres i vater. Sideveis og i høyden.

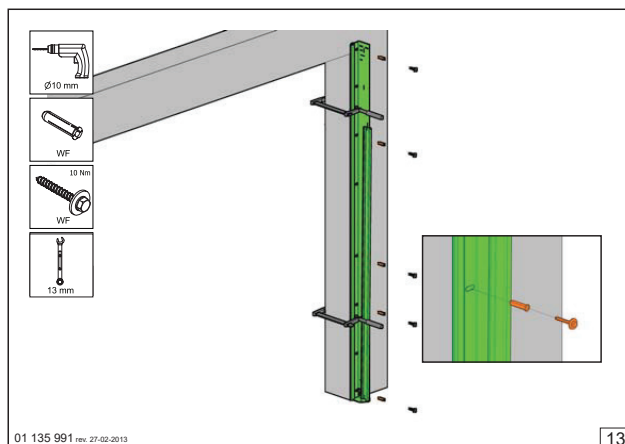

01 135 991 rev. 27.02.2013

13

13. L-skinnen festes til vegg med egnet festemateriell.

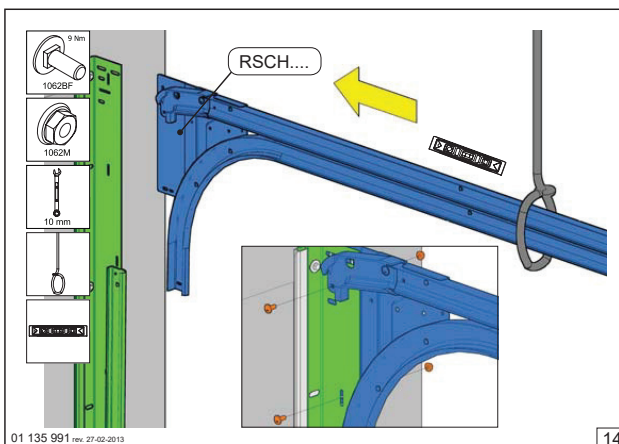

01 135 991 rev. 27.02.2013

14

14. Hekt takskinnen på plass. Bruk tau eller stropp i motsatt ende for å holde skinnene i vater helt til du fester skinnene i taket - forklart senere. Gjentas på begge sider.

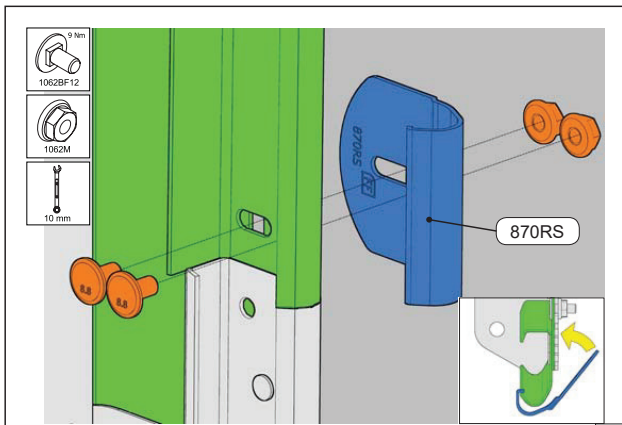

01 135 991 rev. 27-02-2013 15

15. Tre på brakett for sammenføring av C-skinne vegg/tak. Skrues fast. Gjentas på begge sider.

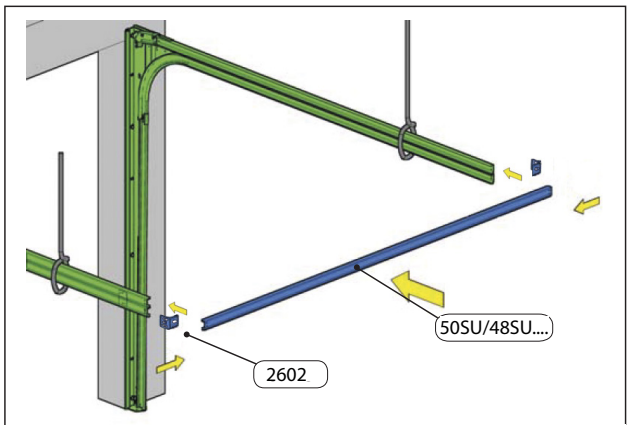

01 135 991 rev. 27-02-2013 16

16. Avstandstykket festes i bakkant av takskindene - se bilde 17.

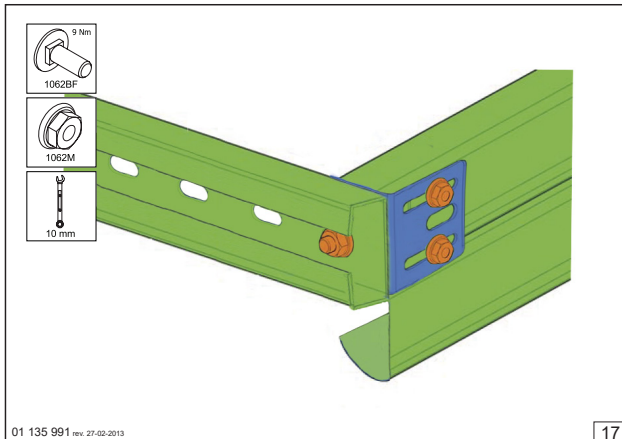

01 135 991 rev. 27-02-2013 17

17. Stram til skruer.

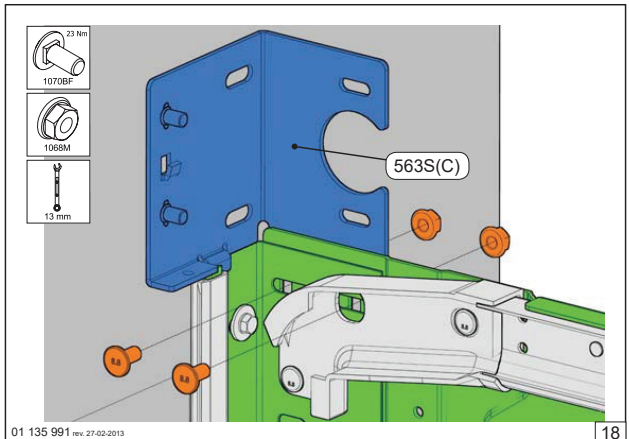

01 135 991 rev. 27-02-2013 18

18. Oppheng til torsjonsfjør hektes på plass og skrus fast. Gjentas på begge sider.

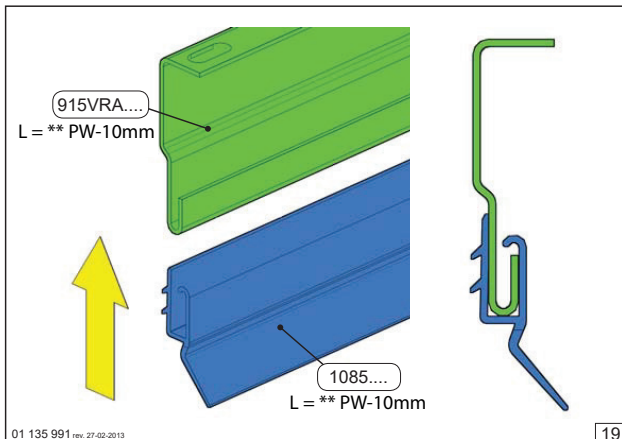

01 135 991 rev. 27-02-2013 19

19. Tre pakningslist på F-skinnen som skal monteres i overkant av lysåpning.

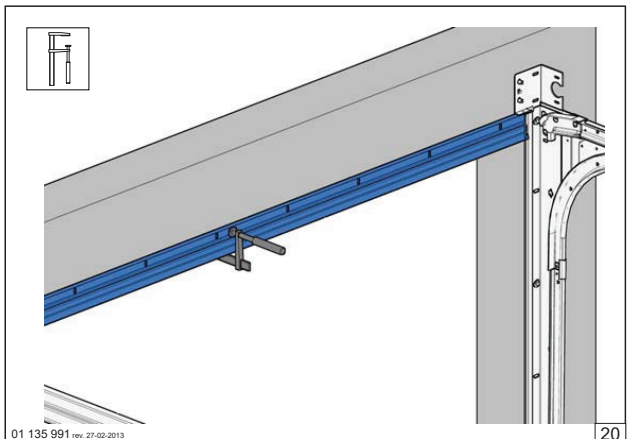

01 135 991 rev. 27-02-2013 20

20. F-skinnen holdes på plass med tvinge over portåpningen.

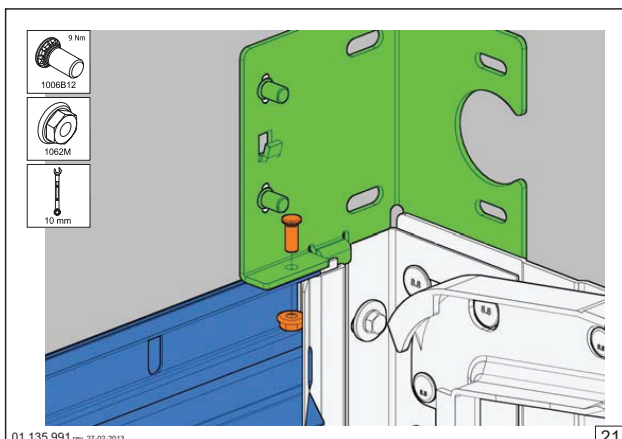

01 135 991 rev. 27-02-2013 21

21. Fest F-skinnen sammen med L-skinne som vist.

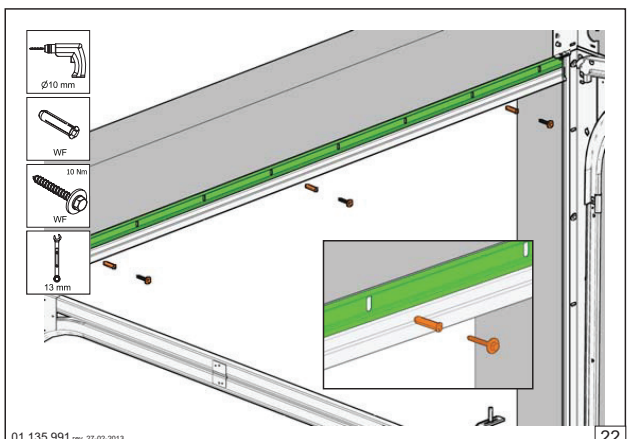

01 135 991 rev. 27-02-2013 22

22. Skru F-skinnen fast med egnet festemateriell.

Montere torsjonstang rund torsjonstang

Følg tegningene som vist, legg merke til hva slags type torsjonsstang som er merket i øvre venstre hjørne for hvert bilde.

Følg tegningene nøye, da fargekodene for høyre og venstre side endrer seg!

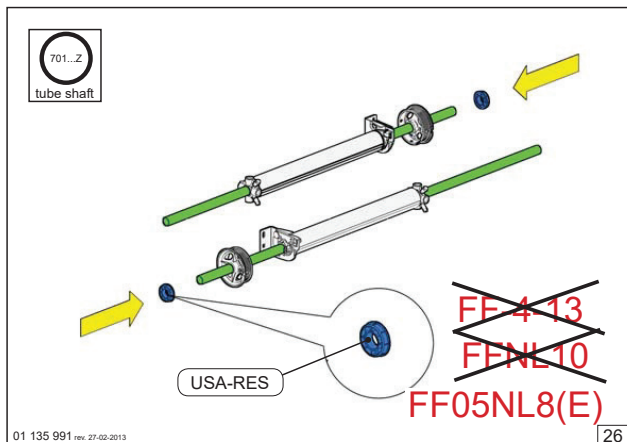
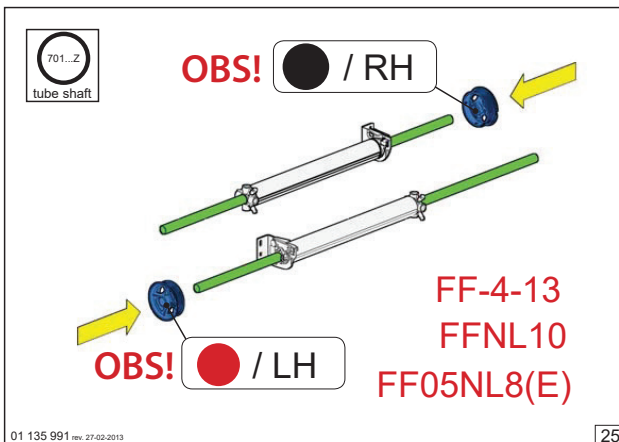
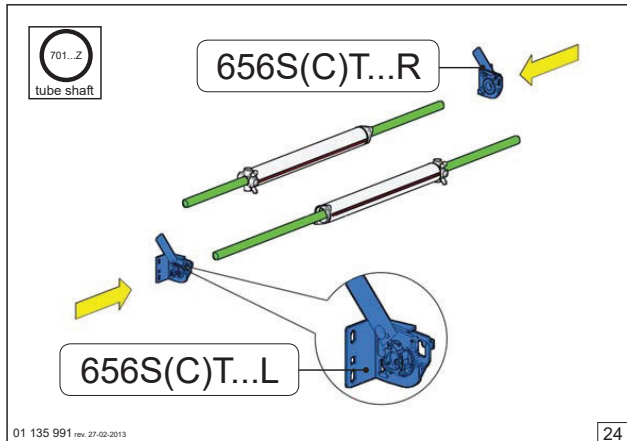
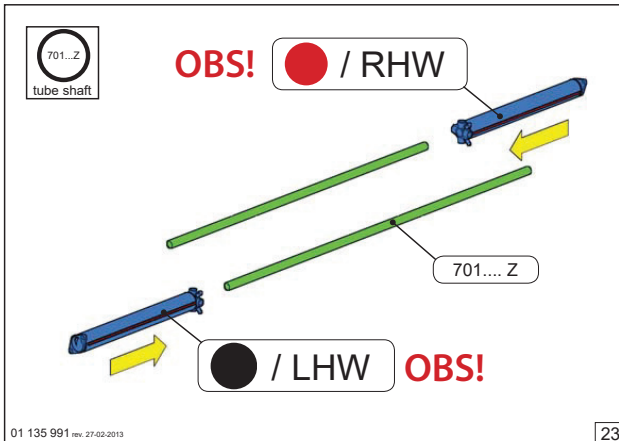

25. Muttere for stramming av wiretrommel skal være vendt inn mot midten av stangen.

26. Se betegnelse på din wiretrommel. Kun for FF05NL8(E)

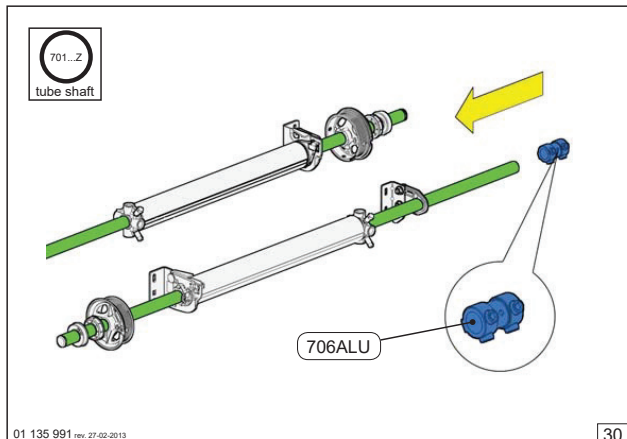
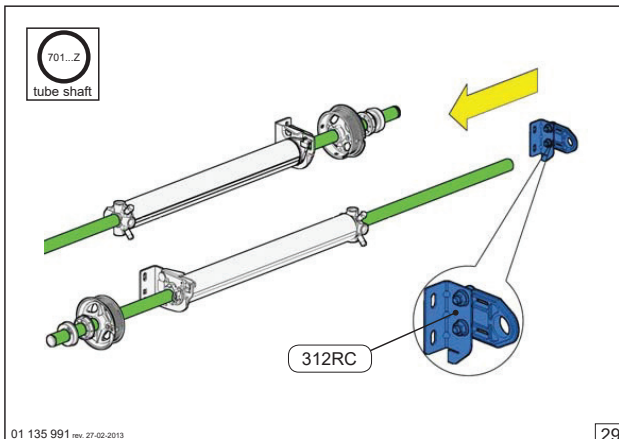
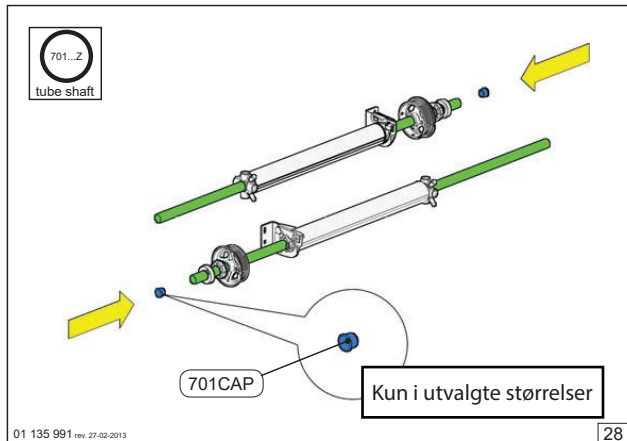
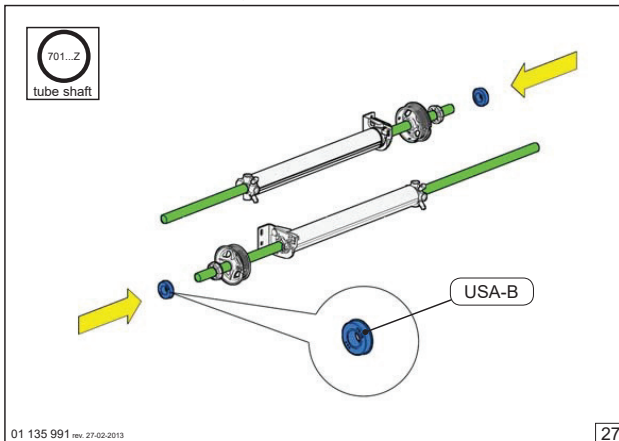

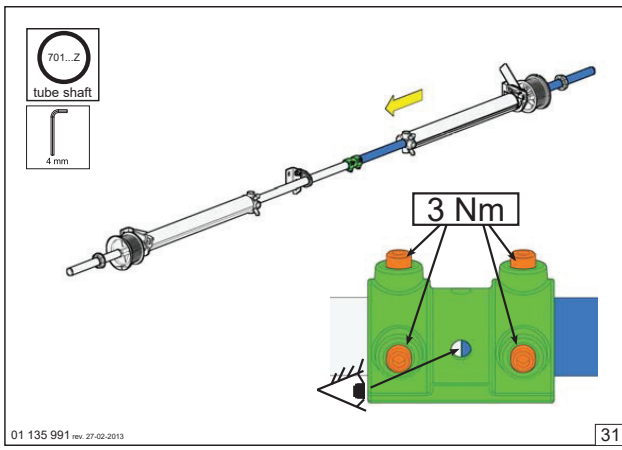

Montere torsjonstang stang med spor

Følg tegningene som vist, legg merke til hva slags type torsjonsstang som er merket i øvre venstre hjørne for hvert bilde.

Følg tegningene nøye, da fargekodene for høyre og venstre side endrer seg!

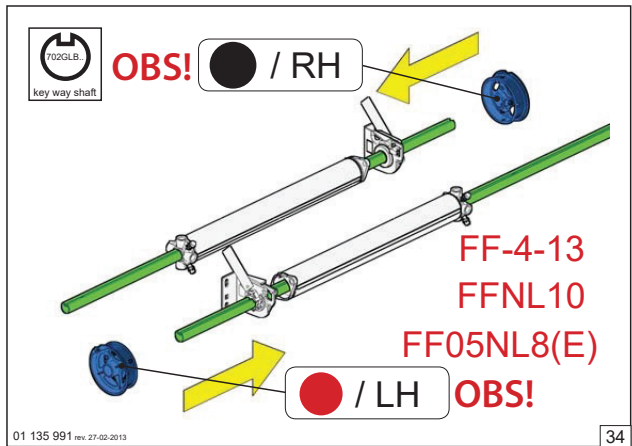
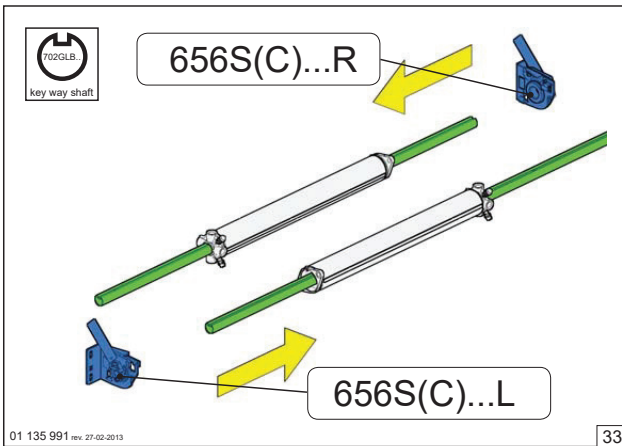
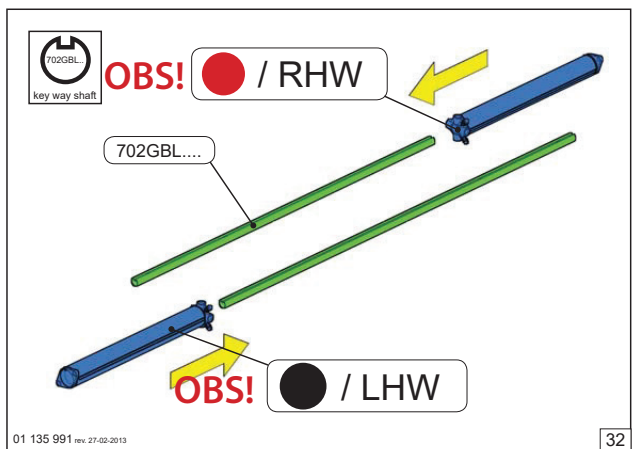

34. Muttere for stramning av wiretrommel skal være vendt inn mot midten av stangen.

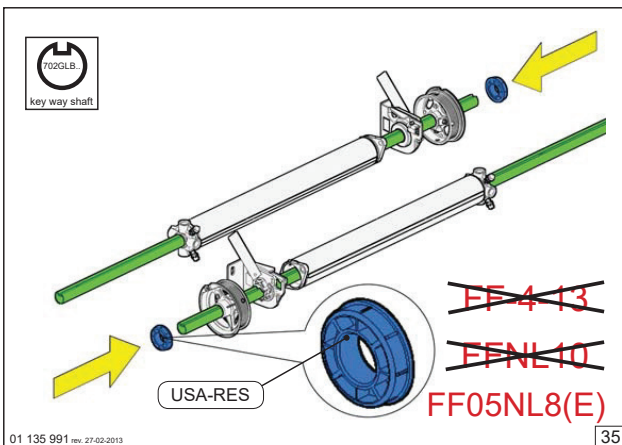

35. Se betegnelse på din wiretrommel. Kun for FF05NL8(E)

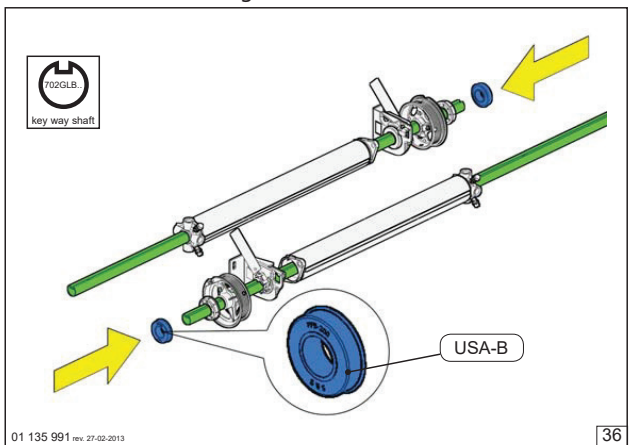

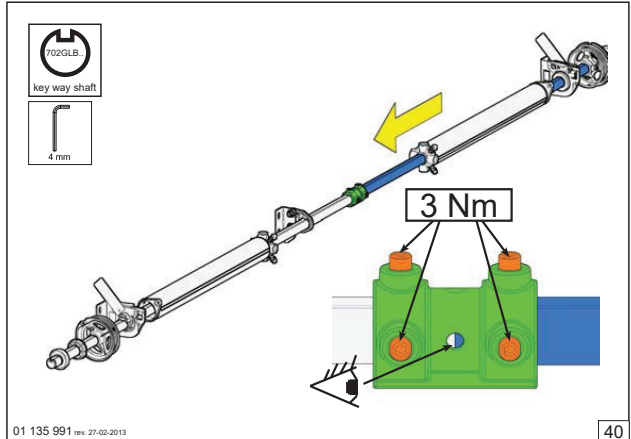
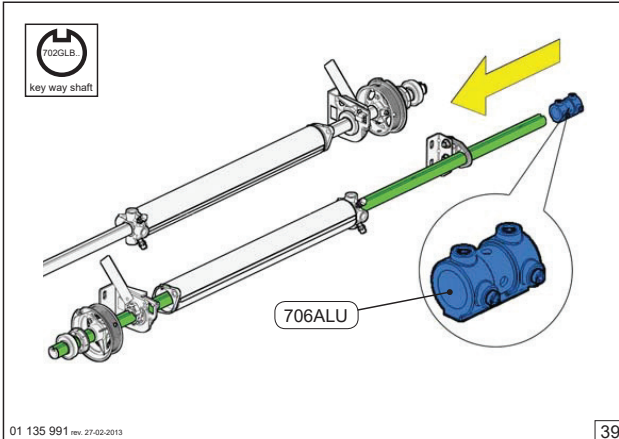
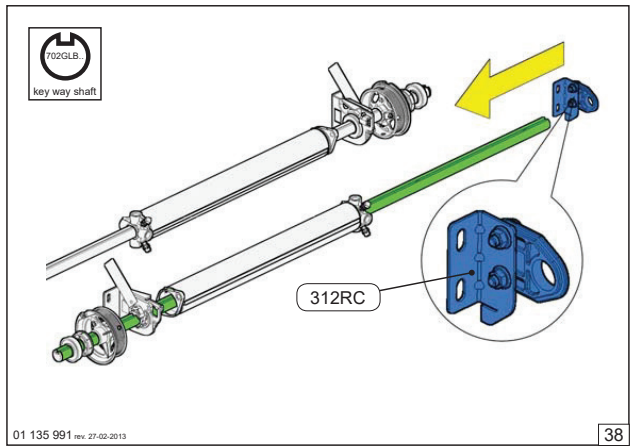
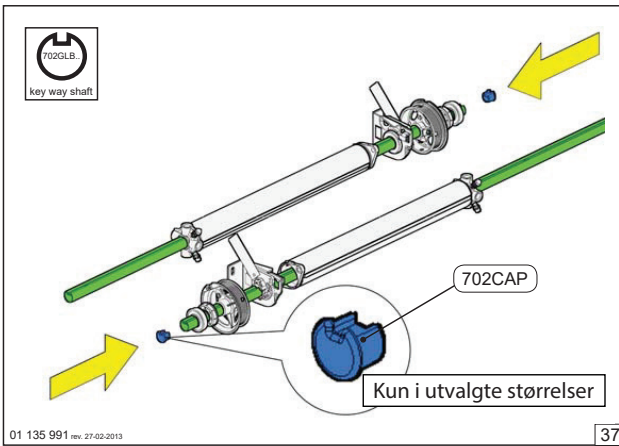

Montere torsjonstang på vegg.

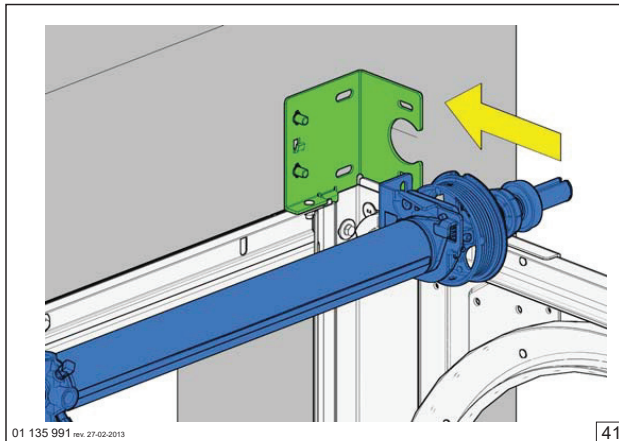

41. Løft torsjonstangen opp og legg den på plass i sporet.

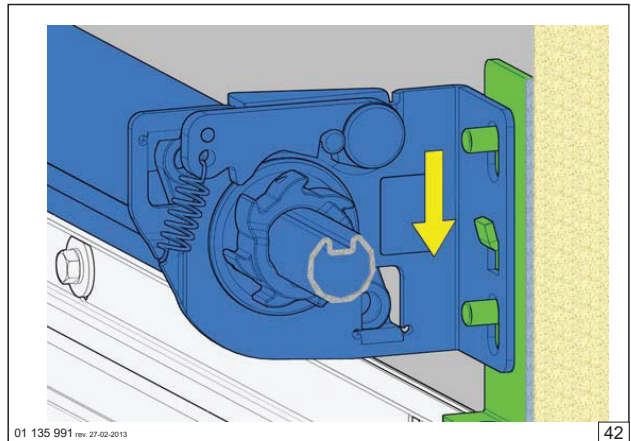

42. Hekt festet til torsjonsfjær på plass, skruene festes senere.

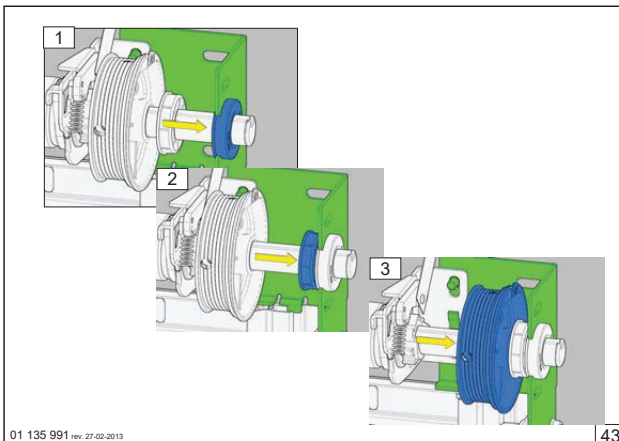

43. Plasser kulelageret inntil torsjonsfestet, lås fast med låsering og dytt wire trommel tett inntil låseringen.

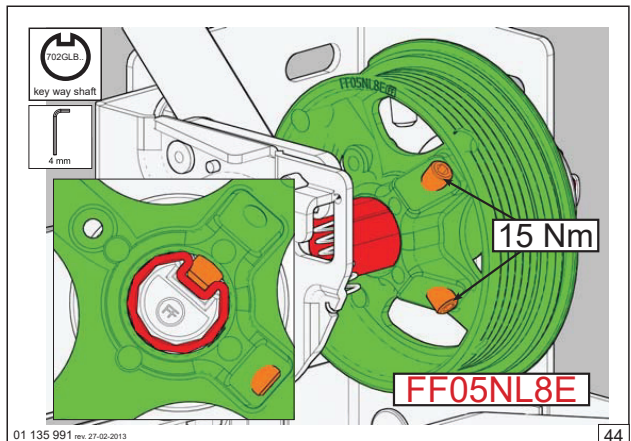

44. Fest wiretrommelen til stangen. Gjenta punkt 43, 44 og 45/46 på begge sider.

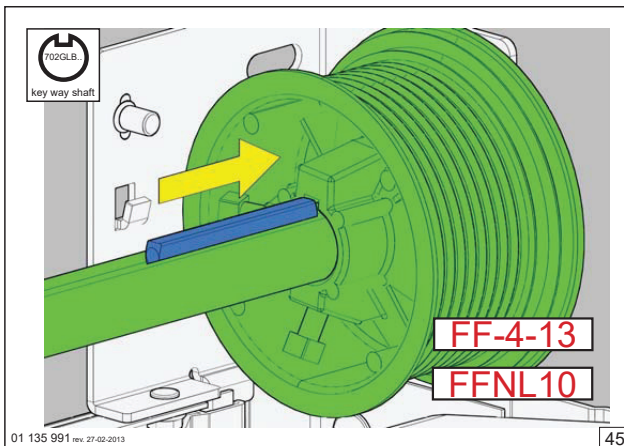

45. Det er hensiktsmessig å sette i låsesplinten før man henger opp stangen. Det er ikke alltid plass til å sette inn splinten etter at stangen er montert på veggen.

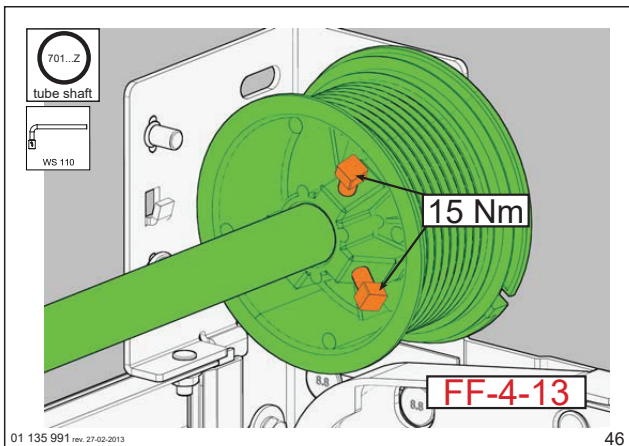

46. Skru wirehjul fast til torsjonsstang.

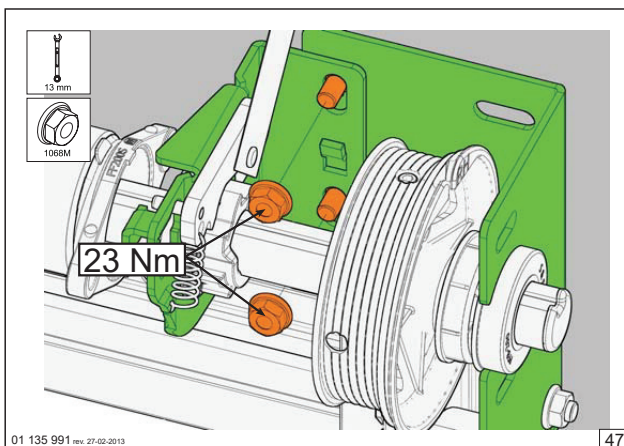

47. Skru torsjonsfjorfestet på torsjonsbraketten.

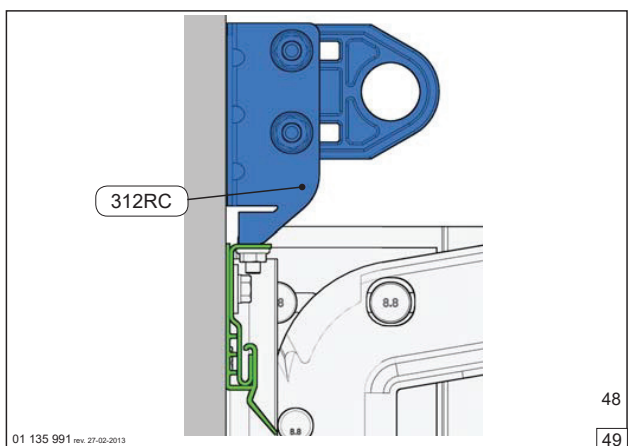

48. Plassering av torsjonsfjorfestet i forhold til F-skinne.

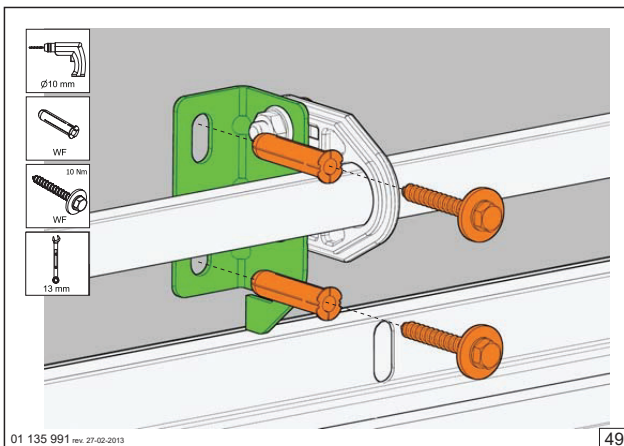

49. Festes med egnet festemateriell.

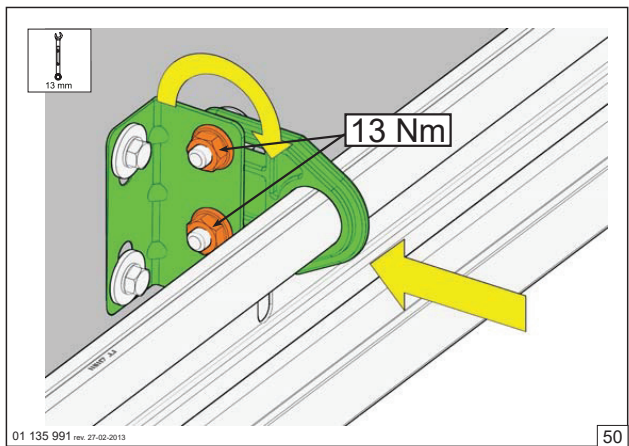

50. Juster slik at stangen står rett, og stram til.

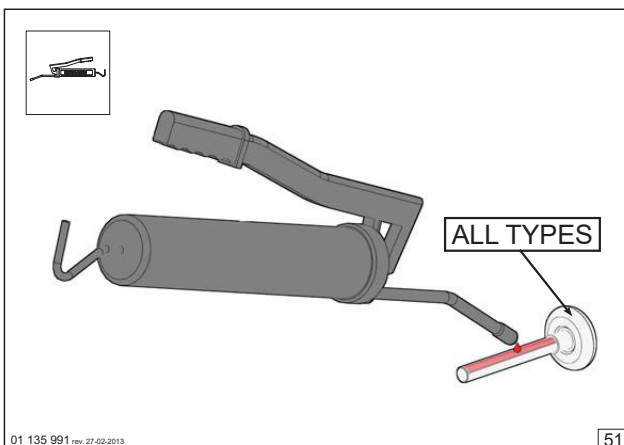

51. Før man monterer hjulene skal ALLE smøres med fett/grease.

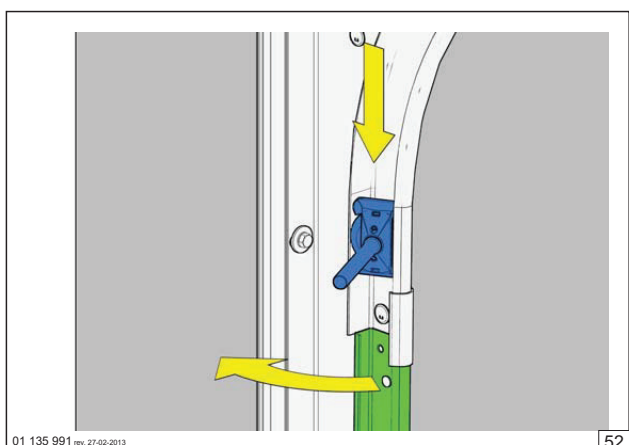

52. Tre det nederste hjulet inn i skinnen og før det ned. Det benyttes enkle hjul kun for nederste og øverste portblad. Dekselet på utsiden av hjul følger ikke med til alle porter.

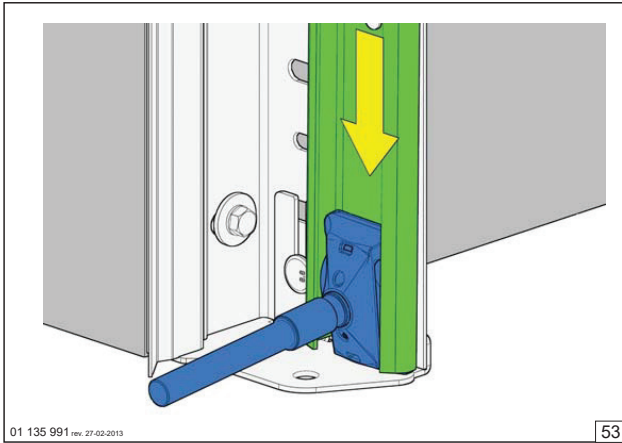

53. Før hjulet helt ned i C-skinne, på begge sider.

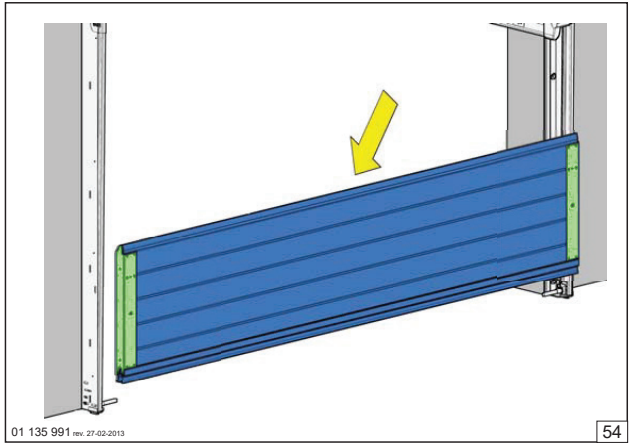

54. Endebeslagene skal klemmes på plass på hver side av portbladene før montering. Sett panelet på plass.

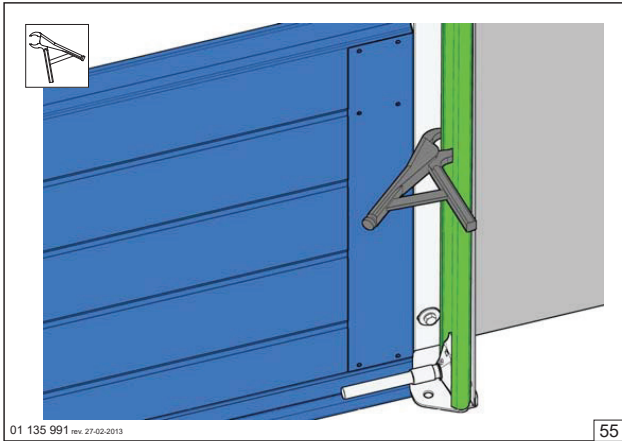

55. Sikre panelet så det ikke velter.

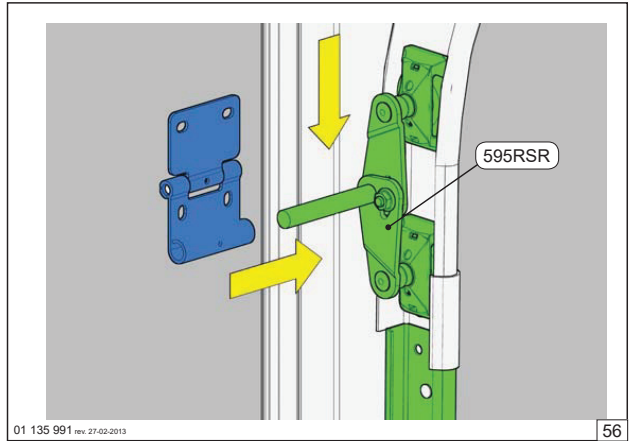

56. Tre de doble hjulene inn i skinne og før de ned til portbladet. De doble hjulene er til montering mellom portbladene.

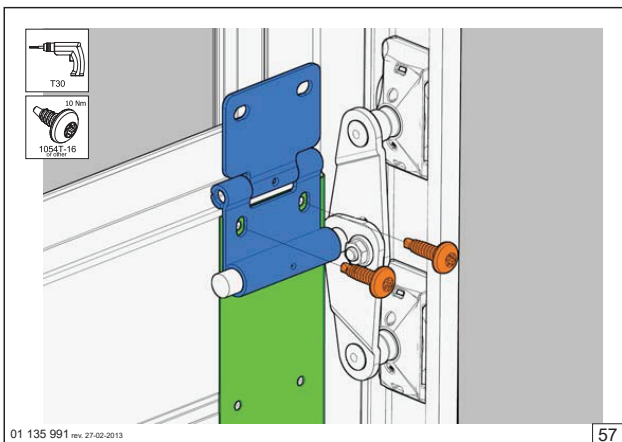

57. Fest hjulbrakett til hjul og panelet.

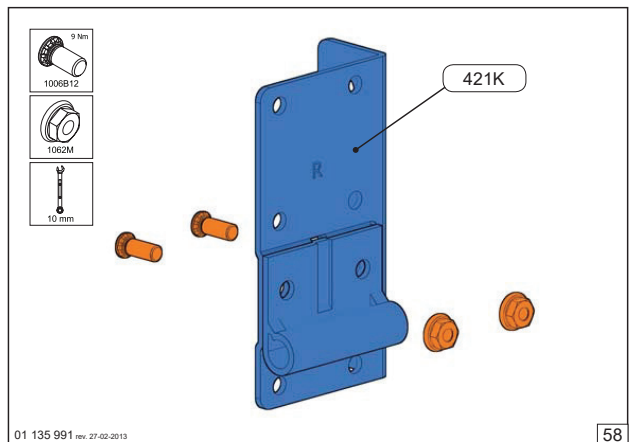

58. Monter hjulfestet på den nederste braketten.

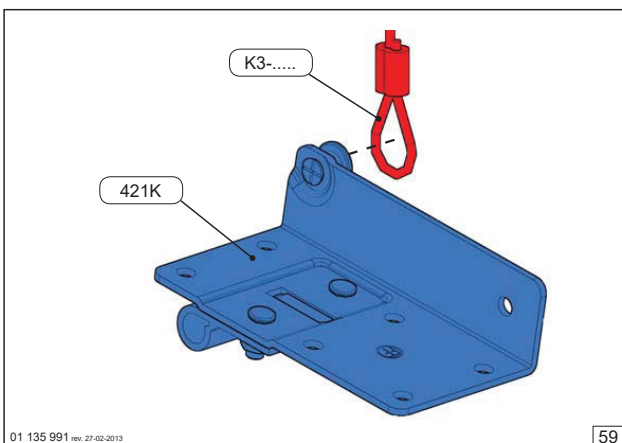

59. Tre wiren på bunnbraketten.

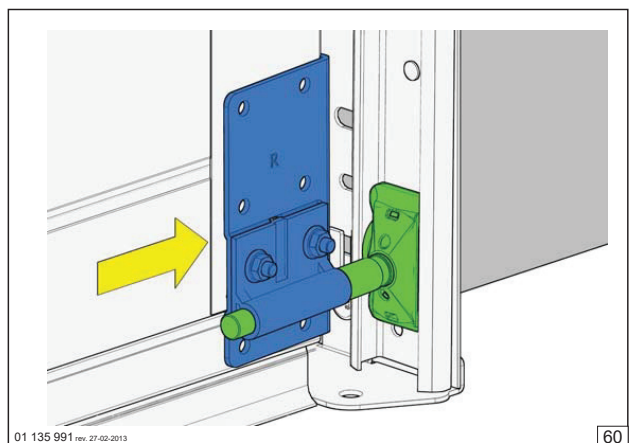

60. Tre braketten på hjulet fra siden, sørg for at den ligger flatt og fint mot panelet.

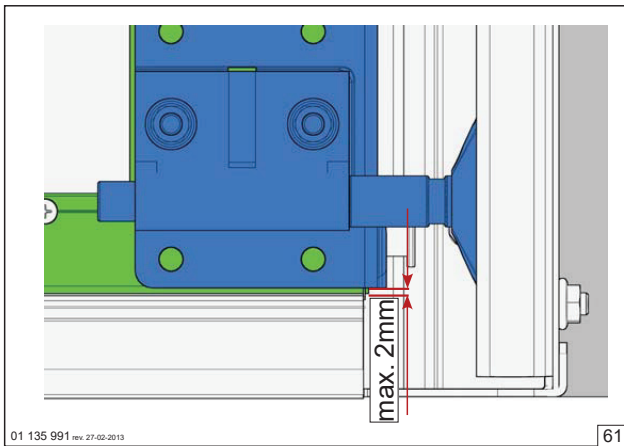

01 135 991 rev. 27-02-2013 61
61. Avstanden fra kanten på panelet til bunnen av braketten skal være MAX 2mm.

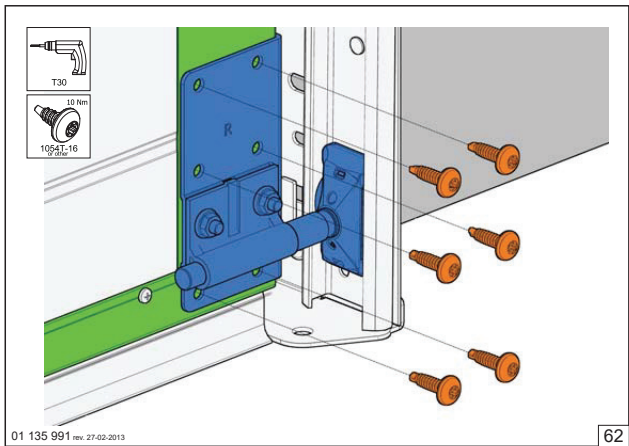

01 135 991 rev. 27-02-2013 62
62. Festes til panelet med selv-borende skruer.

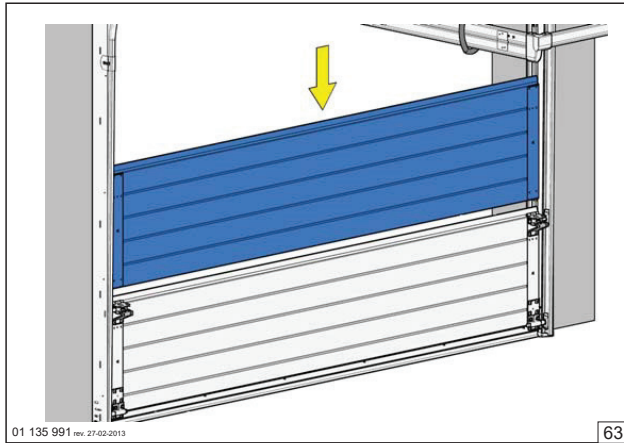

01 135 991 rev. 27-02-2013 63
63. Tré på neste panel, gjenta fremgangsmåten ved punkt 55 til 57 helt til siste panel skal monteres.

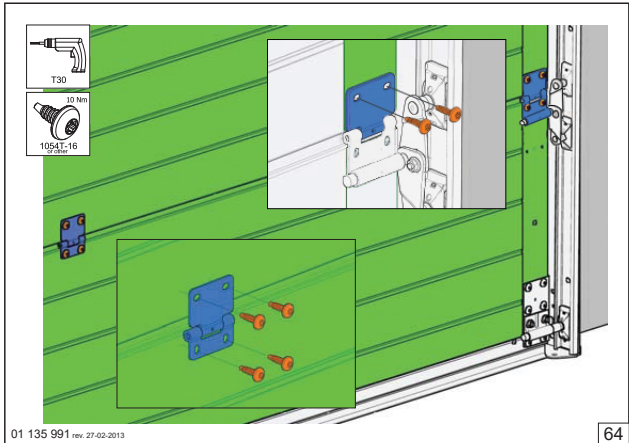

01 135 991 rev. 27-02-2013 64
64. Fest hjulbraketter til det neste panelet, midtbraketter skal festes slik at de står med lik avstand til hverandre (symetrisk)

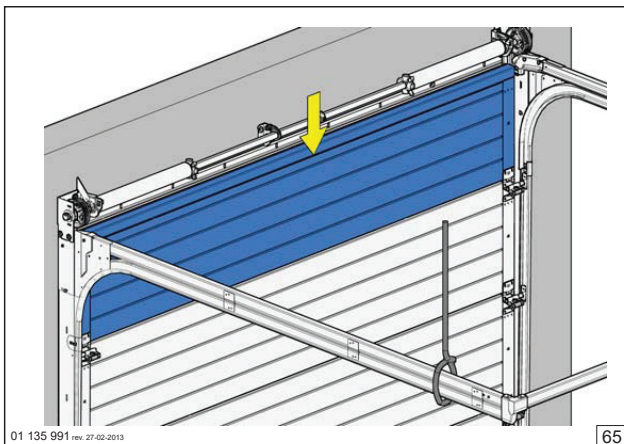

01 135 991 rev. 27-02-2013 65
65. Tre på øverste panel.

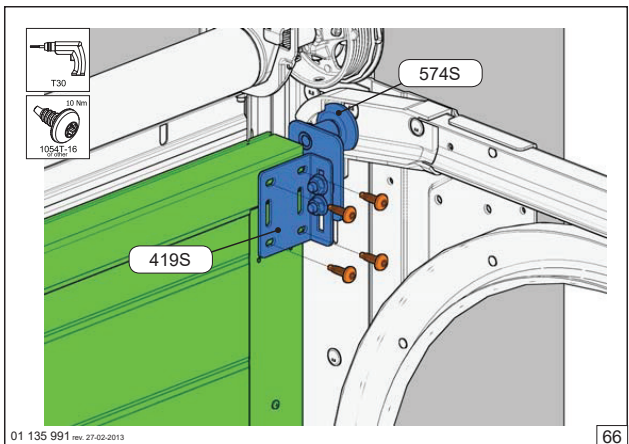

01 135 991 rev. 27-02-2013 66
66. Fest toppbraketten til det øverste panelet.

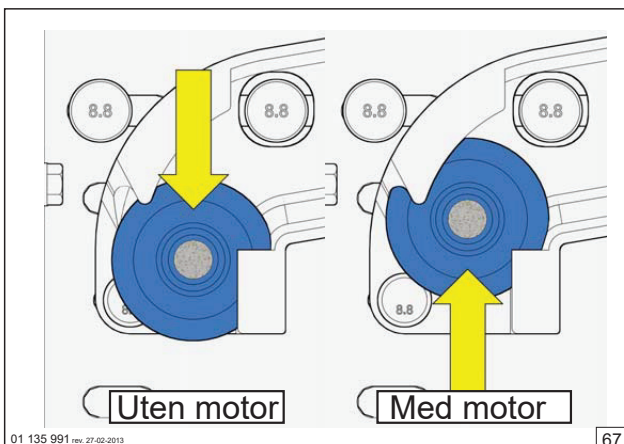

01 135 991 rev. 27-02-2013 67
67. Plassering av øverste hjul.

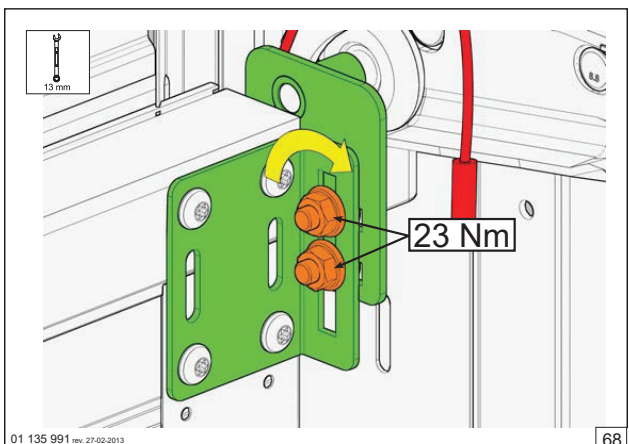

01 135 991 rev. 27-02-2013 68
68. Når hjulene er plassert korrekt, strammes skruene.

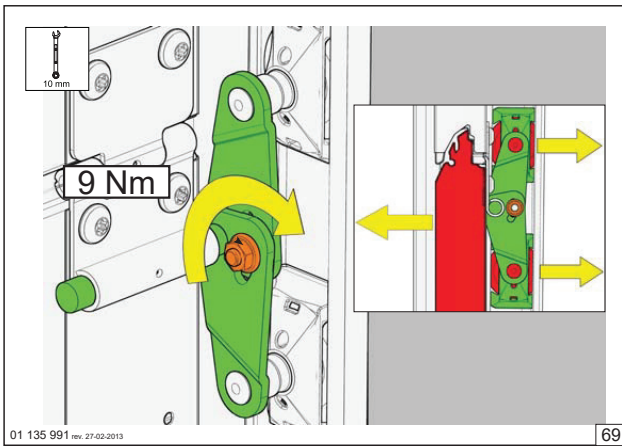

69. Tilpass de doble hjulene så portbladet lukker tett mot gummipakningen på skinnene. Portbladene skal tette godt, men ha mulighet til å bevege seg litt så de ikke blir låst.

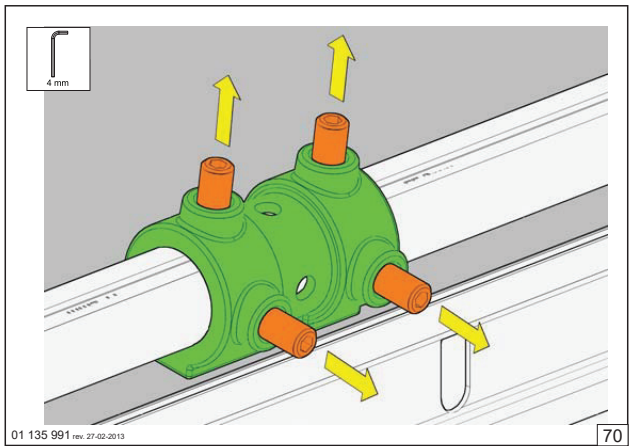

70. Løsne skjøtestykket til torsjonsstengene.

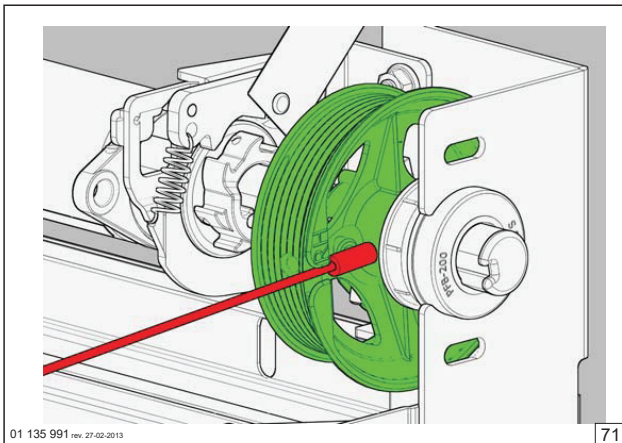

71. Fest wire til wirehjulet.

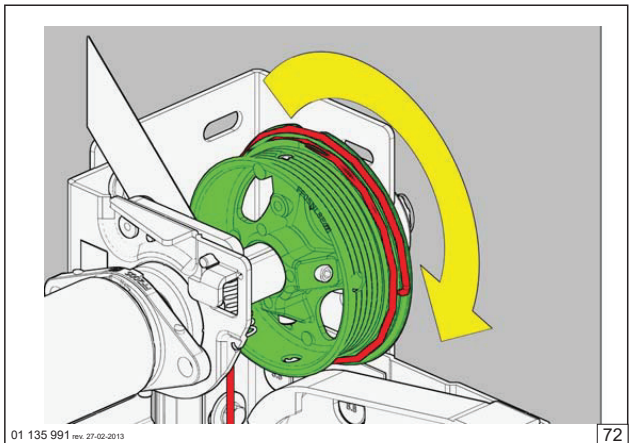

72. Trekk wiren rundt hjulet.

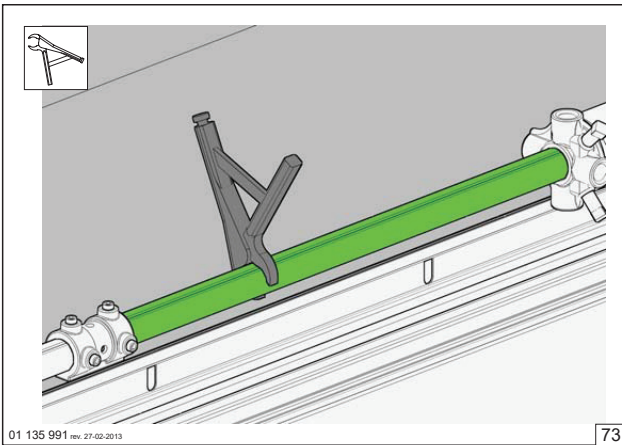

73. Når wiren er trukket rundt wirehjulet, lås fast torsjonsstangen slik at wiren ikke løsner fra wirehjulet.

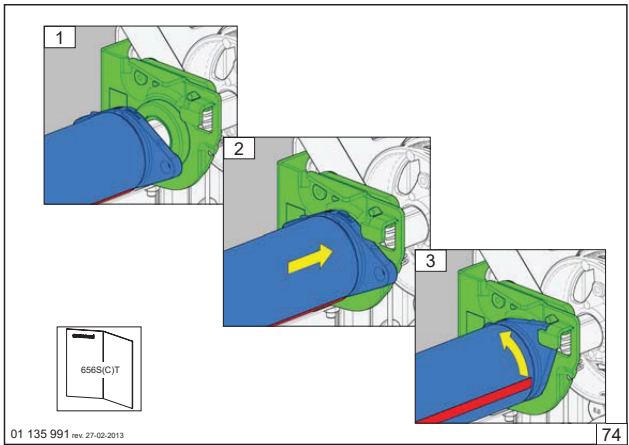

74. Skyv og vri torsjonsfjærene inn i festet.

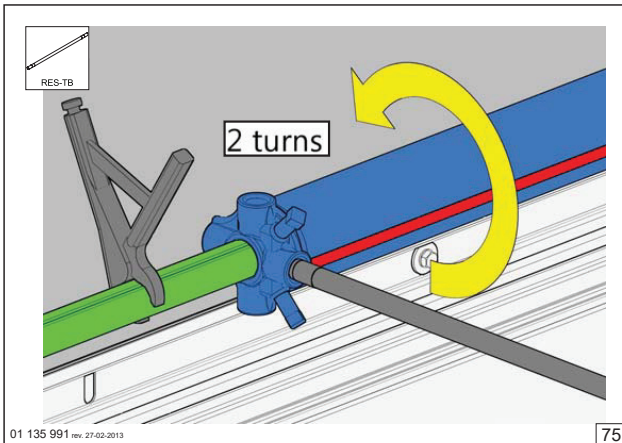

75

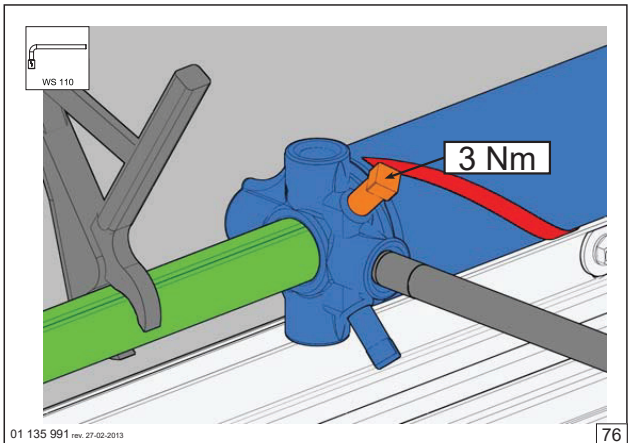

76

75 / 76. Stram fjæren 2 runder og fest den midlertidig til stangen.

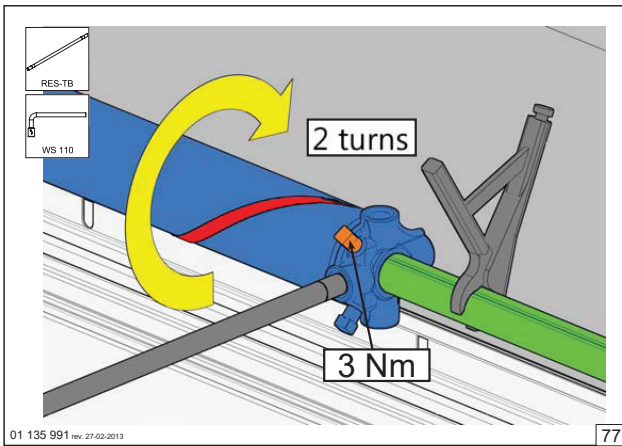

77. Gjenta punkt 71 til 76 på den begge sider. Har du kun 1 fjør må låse stangen, slik at wire ikke detter av. Nå skal wirene være like stramme.

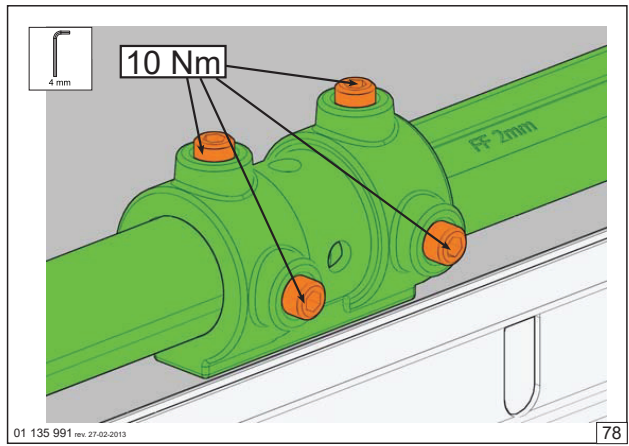

78. Fest skjøtestykket igjen.

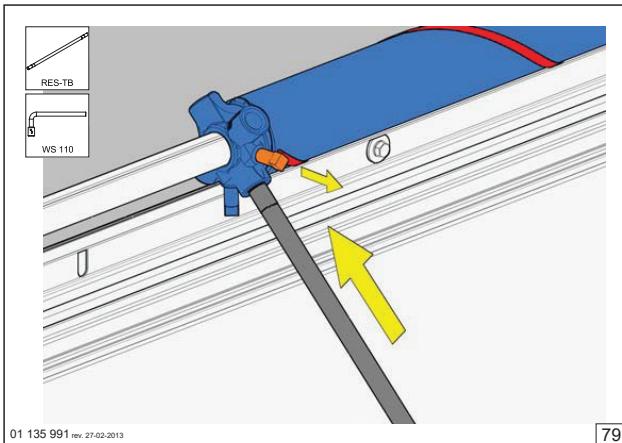

79. Sett i strammepinner til fjøren, og løsne skruene fra torsjonsstangen.

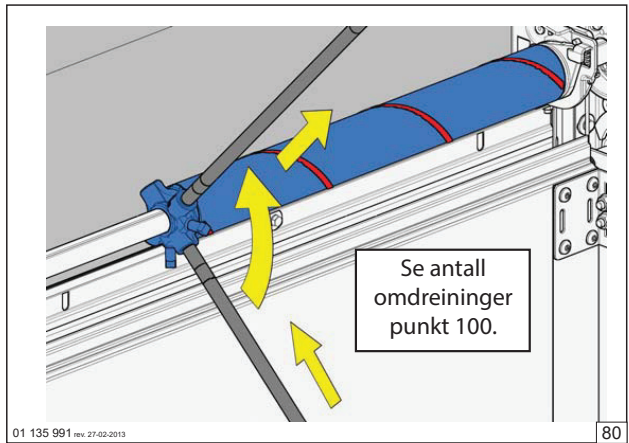

80. Stram fjøren til antall omdreininger gitt i tabell på siste side.

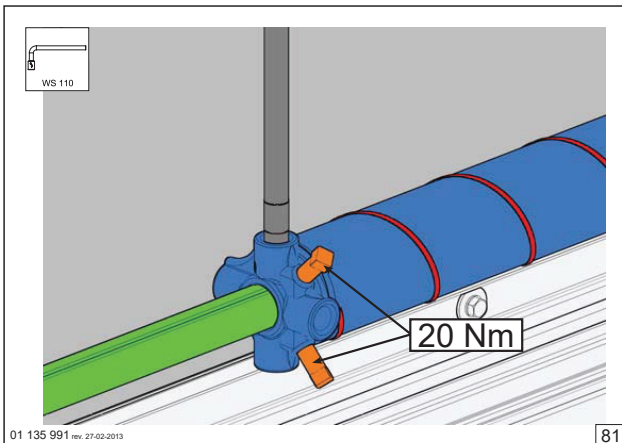

81. Sikre stangen, og skru fast festeboltene. **Har du to fjører gjentas punkt 79 t.o.m 81 på begge fjørene.**

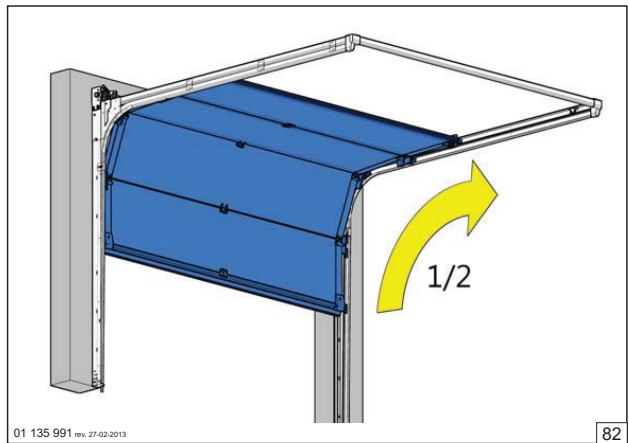

82. Du kan nå prøve døren, **ikke** skyv den helt opp. Taksinner er fortsatt kun sikret i tau/stropper.

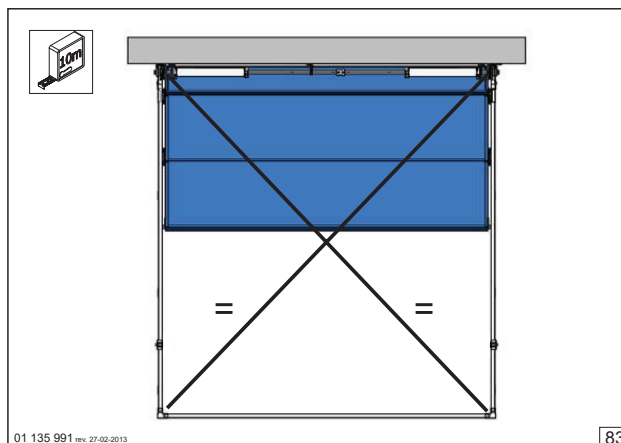

83. **VIKTIG!** Mål og se til at taksinner er montert slik at diagonalen mellom skinnene er lik.

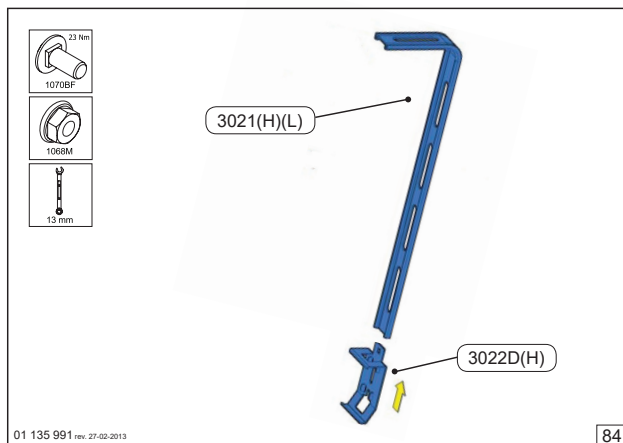

84. Sett sammen vinkler for takfestet.

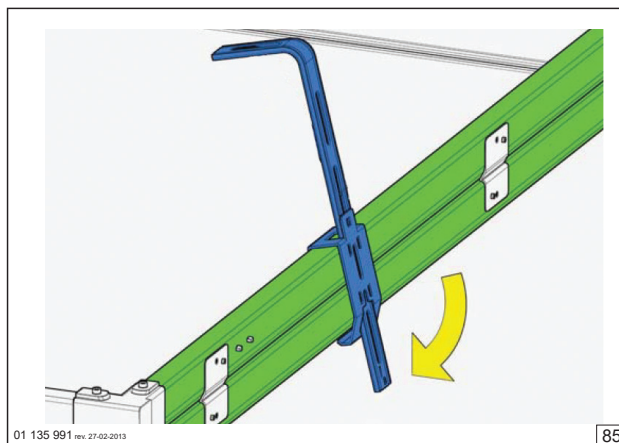

85. Klikk den fast rundt takskinnene.

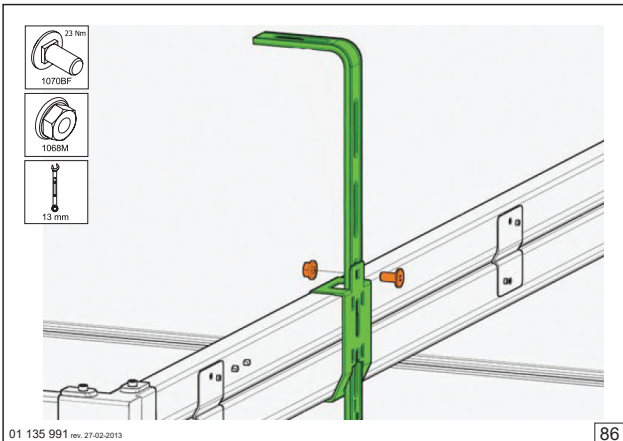

86. Juster til riktig høyde og skru fast.

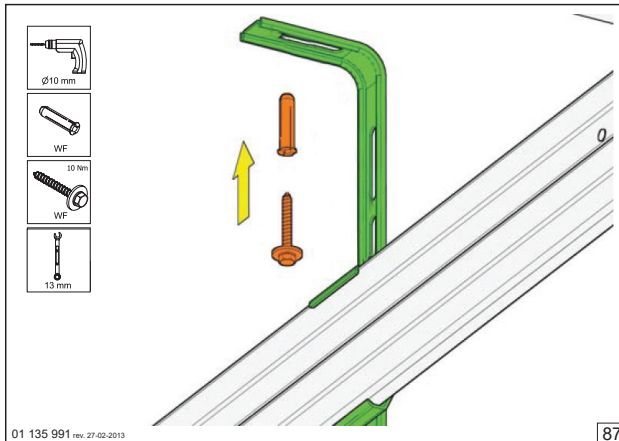

87. Fest vinkel til tak. Gjentas på begge sider, fjern tau/stropp.

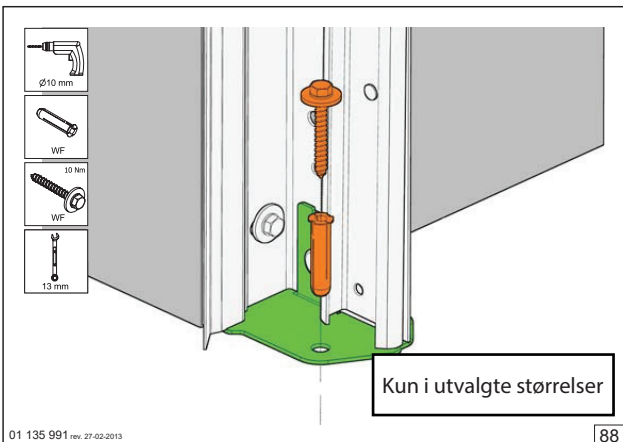

88. Fest justerbart feste for L-skinne fast i gulvet. Bruk egnet festemateriell.

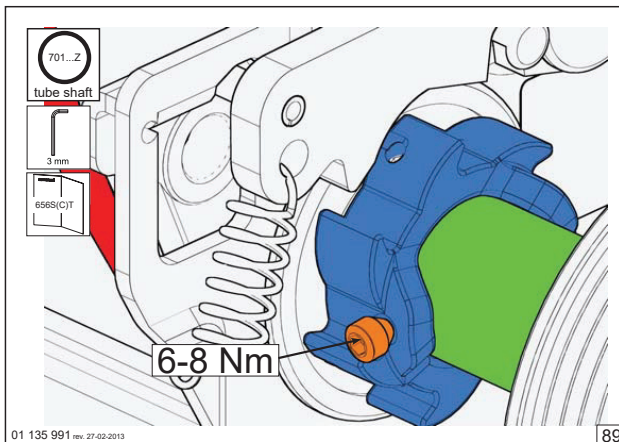

89. Skru festeskruen til fjørbruddsikringen inn så du får merke til stangen. Tannhjulet monteres tett på braketten til feste av torsjonsfjor. (Har du stang med spor, hopp til punkt 92.)

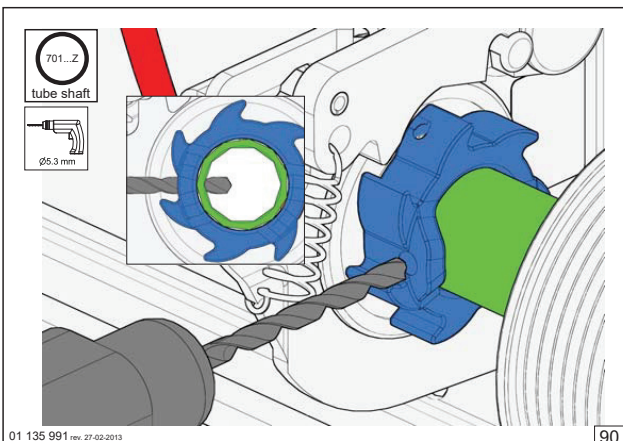

90. Bruk et 3,5mm bor og bor deg igjennom stangen.

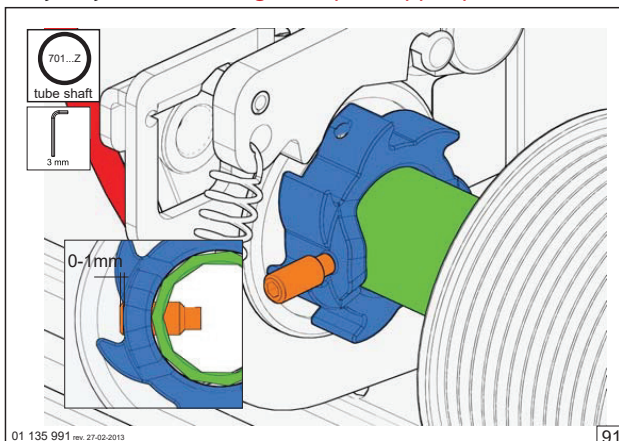

91. Sett inn festeskruen til fjørbruddsikringen.

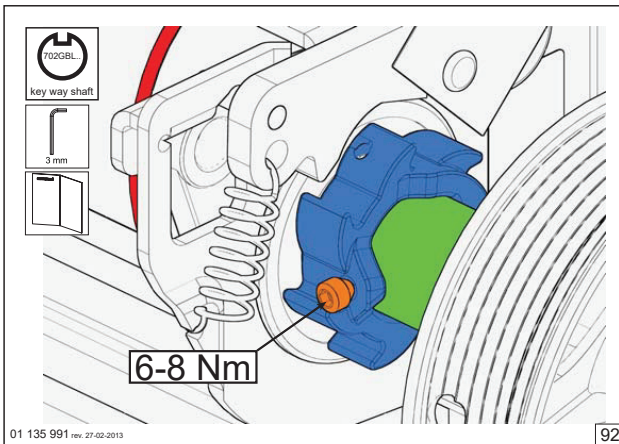

92. Kun for torsjonsstang med spor

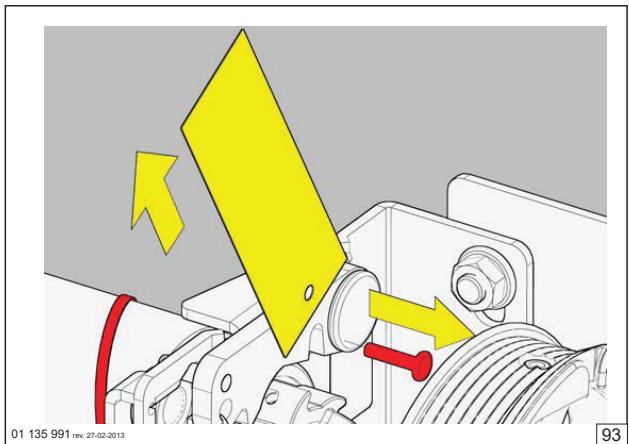

93. Når tannhullet for fjørbruddsikringen er festet, fjern monteringsikringen.

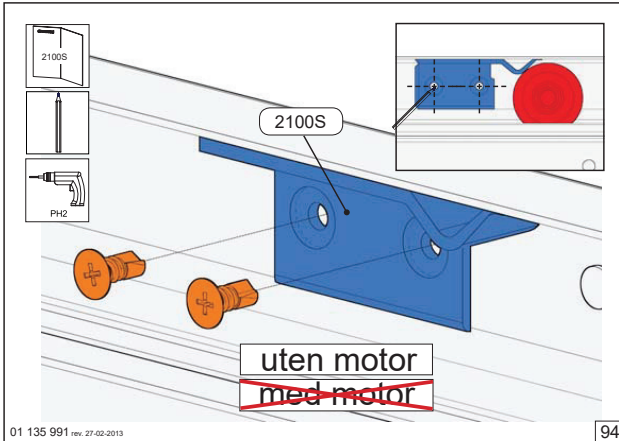

94. (Kun for porter uten motor) Anordning for å holde porten i åpen posisjon. Skyv porten opp og merk av der det øverste hjulet stopper i helt åpen posisjon. Skru fast plastdel.

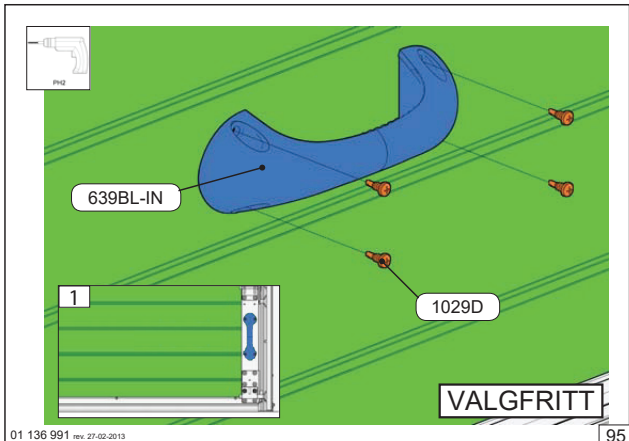

95. Det følger kun med håndtak til bruk på innsiden av porten. Det anbefales at håndtaket monteres på høykant⁽¹⁾ på ett av endebeslagene for bedre feste.

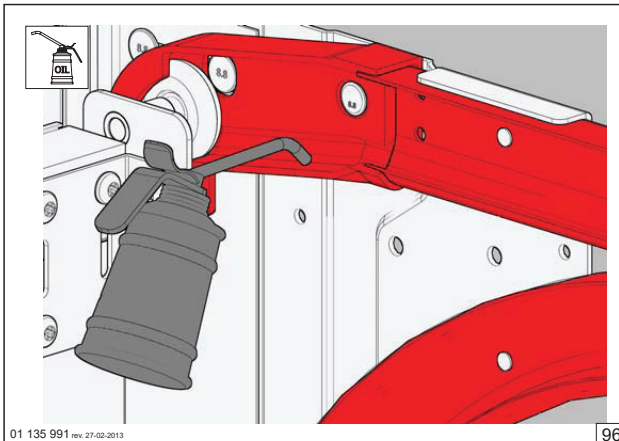

96. Smør viste deler med tynn olje/silikon spray. Alle skinner smøres.

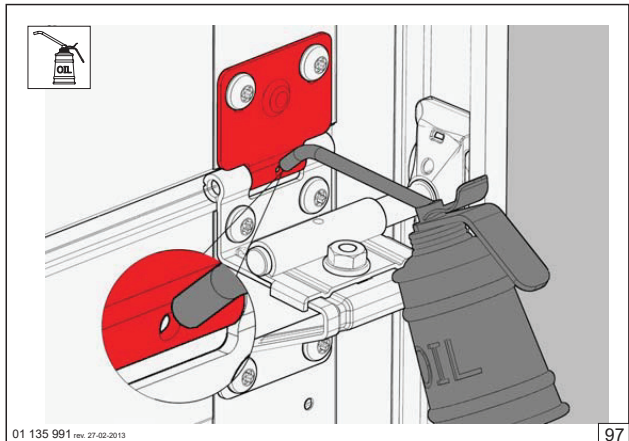

97. Hengsler har et hull for smøring, smøres jevnlig.

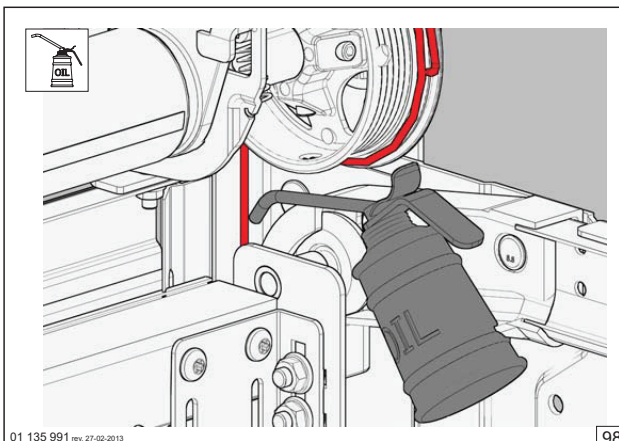

98. Wire smøres for å forsikre maksimal levetid.

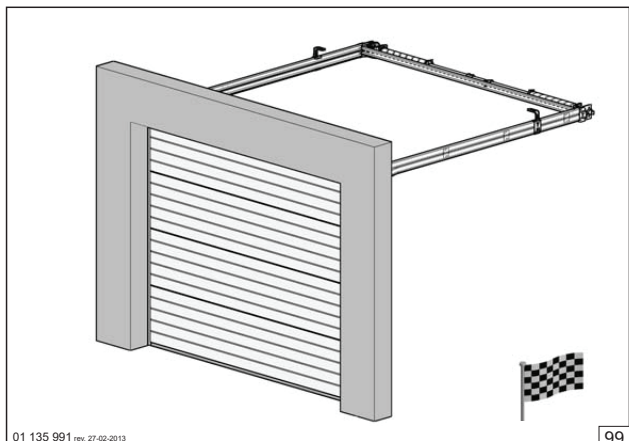

99. Gratulerer, du har nå montert din Scanporten *plus*

LOGGBOK

Leverandør:	Asker og Bærum Garasjeporter AS, Olabakken 4, 1397 Nesøya TLF: 92882383
Identifikasjonsnummer (ordre/fakturanummer - utstedt år)	
Produktbetegnelse på fjør/fjører (Se merking på fjør)	
Installatør (Navn, adresse, telefonnr.)	
Installasjonsdato	
Evt. portåpnermodell	
Evt. ekstrautstyr (fotocelle, varsellys, etc.)	

Vedlikehold / Reparasjoner / Oppgraderinger	Utført av	Dato	Sign

PRØVING

- Løs ut porten med selvutløseren (rød tråd), slik at den kan brukes manuelt.
Åpne og steng porten for hånd.
- Porten skal gå meget lett.
Eventuelt etterstram eller slakk fjørene.

- Smør kulelagrene til hjulene og andre bevegelige deler, som f.eks: hengsler, wire, fjørsystem med høytrykksfett (fåes kjøpt i vår nettbutikk).

OBS: Det er ikke ønskelig og ha fett eller olje i selve skinnene der hjulene løper da dette kun vil føre til at det samler seg støv og lignende, som over tid kan føre til at porten går tyngre.

HALVÅRLIG ETTERSYN

1. Alle bevegelige ledd skal smøres med høytrykksfett (fåes kjøpt i vår nettbutikk).
2. På eldre skinnesystemer (G-11) skal man smøre hjulene som står i hengsler likt bilde **1**, løsne hylsen til hjulet og smør akslingen **2** før man setter det tilbake på plass. Gjør ferdig ett og ett hjul av gangen.
3. Se til at motoren er programmert til rett motstandskraft iht. monteringen. *Se bruksanvisning.*
4. Se etter eventuelle løse skruer og etterstram.

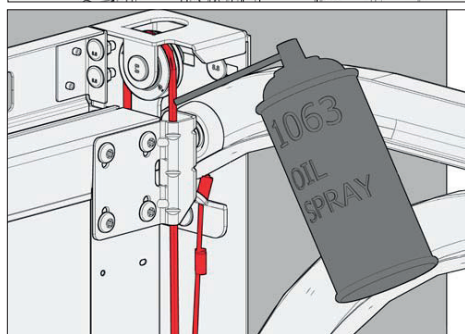
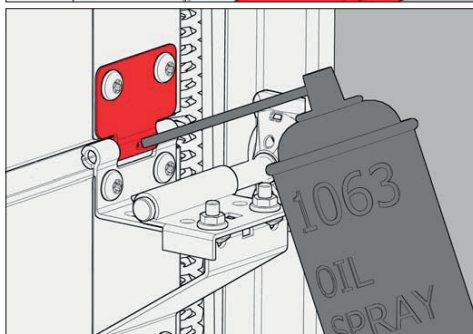
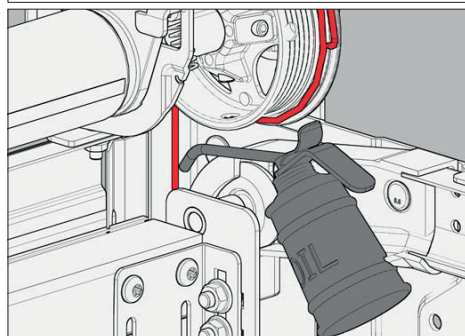
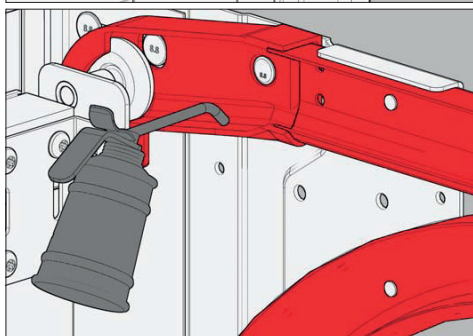
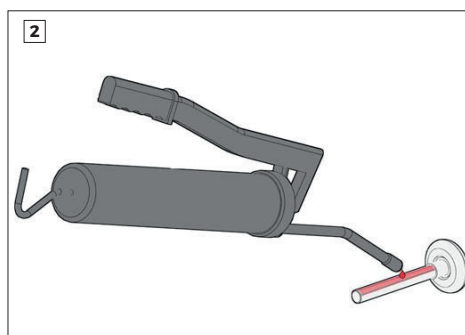
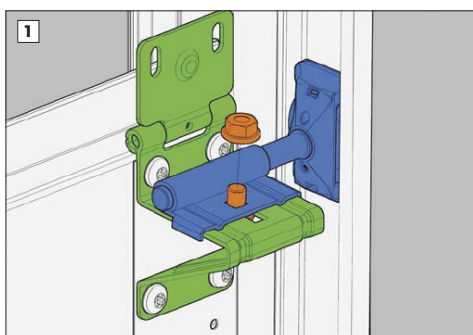

Tabell for stramming av torsjonsfjor(er)

HØYDE

200 cm:	skru 7 hele runder
210 cm:	skru 7 ½ runder
220 cm:	skru 7 ¾ runder
230 cm:	skru 8 runder
240 cm:	skru 8 ¼ runder
250 cm:	skru 8 ½ runder
260 cm:	skru 9 hele runder
270 cm:	skru 9 ½ runder
300 cm:	skru 10 hele runder

OBS: Dette er totalt antall runder på hver fjør.
Om du har to-delt torsjonstang er de rundene
inkl. i det totale antallet ovenfor.

Notater:

T-19

Tlf: 92882383

E-post: garasje@online.no

www.abporten.no