

# MONTERINGS ANVISNING

**S-13**<sup>N</sup>



# FØR DU SETTER I GANG

For montering, bruk og vedlikehold av denne porten på en sikker måte, er det flere forutsetninger som må tas. For sikkerheten til alle involverte, vær oppmerksom på de advarsler som er gitt i denne veiledningen.

1. FØR DU STARTER MONTERINGEN, LES DENNE VEILEDNINGEN NØYE.
2. Alle tegninger/bilder i denne veiledningen er ment som illustrasjoner.
3. Denne veiledningen er for erfarne portmontører. Det vil si at den ikke er laget for "gjør det selv" montøren eller til bruk under opplæring.
4. Denne veiledningen beskriver installasjonen av en ABPort med ABPorten Pluss skinnesystem. Oppbevar denne veiledningen for fremtidige oppslag.
5. Alle mål er oppgitt i cm om ikke annet er betegnet.
6. Det er installatørens ansvar at porten installeres ihht enhver tid gjeldende forskrift.
7. ABPorten er CE godkjent.
8. Under oppstramming og bruk vil fjærene være under stort spenn. Vær forsiktig og bruk korrekt verktøy ved oppstramming/justering av fjærer.
9. Bruk av andre komponenter, eller montering av tilleggsutstyr, kan ha innvirkning på funksjon, sikkerhet og garanti gitt ved kjøp av denne ABPorten.
10. Enkelte komponenter kan ha skarpe kanter, bruk hansker under monteringen.
11. ABPorten AS forutsetter at så snart monteringen er igangsatt er denne veiledningen med betingelser forstått og akseptert.

DU FINNER ALLTID EN OPPDATERT VERSJON AV MONTERINGSVEILEDNINGEN PÅ NETTET:

<http://abporten.no/garasjeporter/abporten/monteringsanvisning/>

## GARANTI, BETINGELSER OG VILKÅR:

Asker og Bærum Garasjeporter AS har som mål å levere 100% ihht ordren mottatt fra kunden. Målet er i virkeligheten ikke alltid mulig å oppnå. Når feil oppstår vil vi korrigere disse så snart som mulig for å minimalisere ulempene for deg eller din kunde. For at vi skal kunne gjøre dette er det viktig at vi blir informert så snart som mulig om dine problemer med leveransen, og gi oss muligheten til å presentere en rimelig løsning.

Varene skal alltid uten opphold sjekkes for synlige og skjulte skader ved mottak. Skader skal noteres på fraktbrev til transportøren, unnlating av dette medfører at kunden selv må dekke eventuelle kostnader ved omlevering. Reklamasjonsretten frafaller hvis skadene ikke rapporteres i sjåførens fraktbrev. Denne veiledningen gir ingen rettigheter ved feilmontering av port eller medfølgende utstyr. Montering og/eller overflatebehandling må ikke påbegynnes før leveransen er komplett og feilfri. Feil som oppstår ved montering eller mangelfullt vedlikehold dekkes ikke.

## For service og support

Tlf: 92882383

E-post: [garasje@online.no](mailto:garasje@online.no)

[www.abporten.no](http://www.abporten.no)



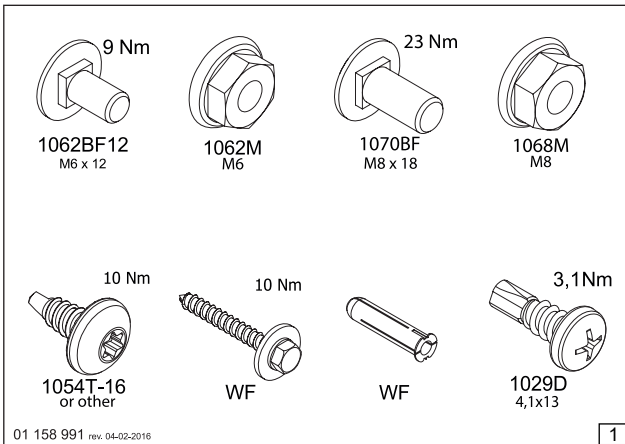

1. Skruer som er i pakken.

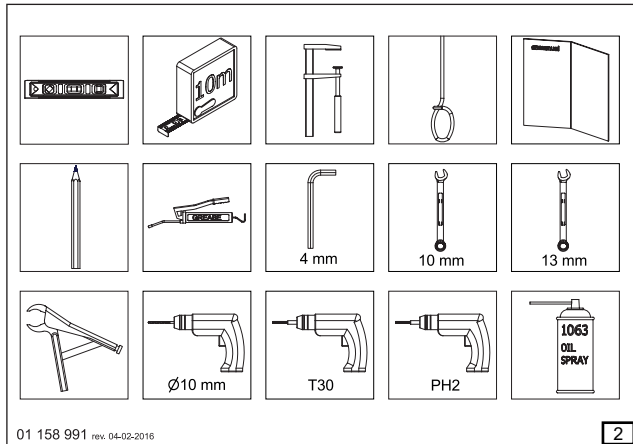

2. Verktøy som trengs for montering.

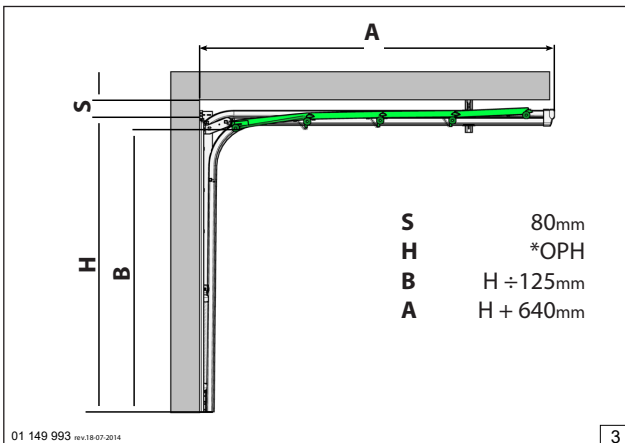

3. Installasjon av port uten motor:

- S** = Overhøyde.
- H** = Lysåpningens høyde (\*OPH).
- B** = Fri innkjøringshøyde.
- A** = Hvor dypt skinnesystemet bygger innover i garasjen.

\*OPH = Lysåpningens høyde  
\*\* PW = Portbladets bredde  
\*\*\* OPW = Lysåpning bredde

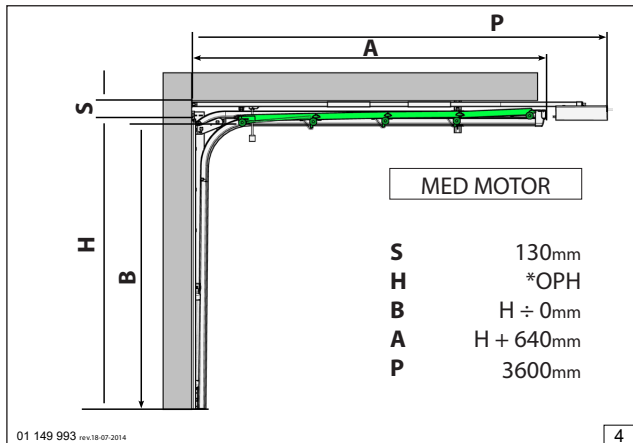

4. Installasjon av port med motor:

- S** = Overhøyde.
- H** = Lysåpningens høyde (\*OPH).
- B** = Fri innkjøringshøyde .  
*(med motor er den det samme som åpning i vegg siden motoren kan trekke porten litt lengre opp og bakover.)*
- A** = Hvor dypt skinnesystemet bygger innover i garasjen.  
*(= Høyde + 640mm)*
- P** = Hvor dypt motoren bygger innover i garasjen:  
Kjedetrek + motor = 3600mm

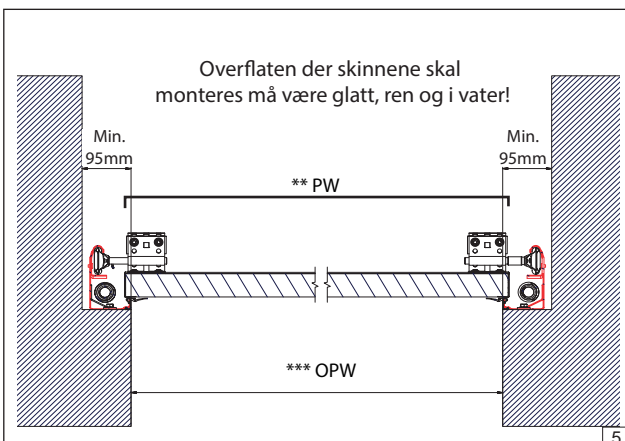

5. Hvor mye plass kreves i bredden? Panelets bredde + 9,5cm på hver side. (PW = portbladets bredde).  
\*\*\* OPW skal være min. 4cm mindre enn \*\*PW.

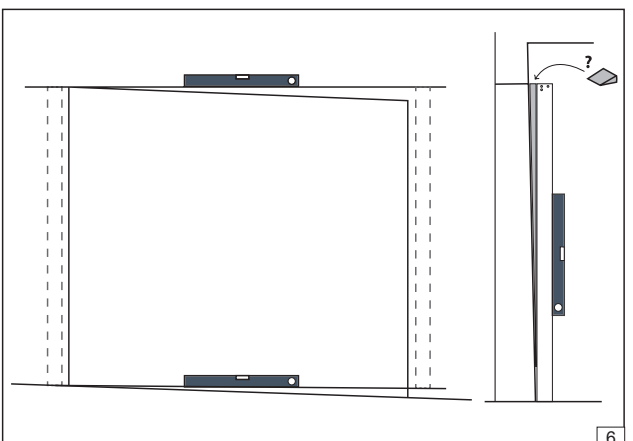

6. Skinnesystem må monteres rett og i vater.

**INFO**

2605SZ..G

Nummere som vises i bobler er delenummer, de finnes på hver enkelt del.



På bildene er delene det jobbes med uthevet i farger.

Når det refereres til høyre og venstre side, er dette sett innenfra garasjen.

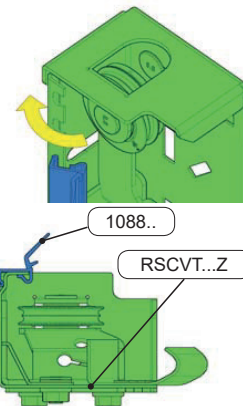

7

7. Tre på sidelistene.

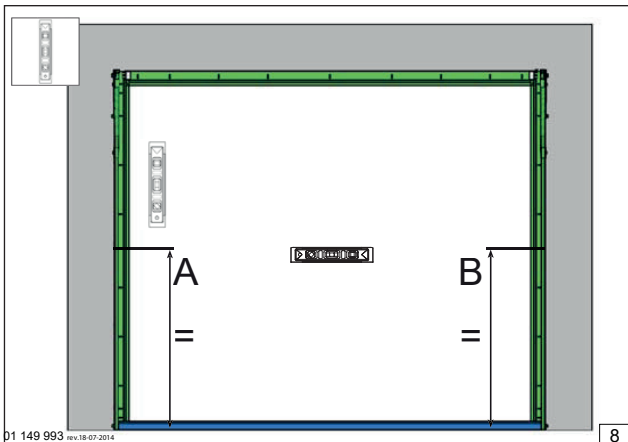

01 149 993 rev.18-07-2014

8

8. Før du monterer skinnene på veggen; mål gjerne med laservater for å påse at skinnene blir montert i lik høyde. Garasjegulv er dessverre sjelden helt rette, og det er viktig å kontrollere dette.

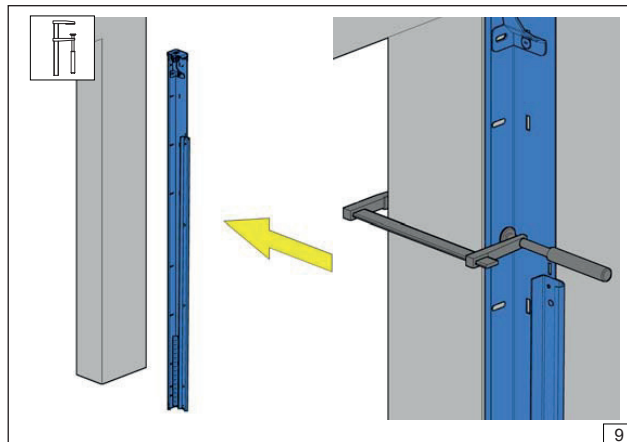

9

9. L- skinne legges mot veggen og holdes fast med tvinge. Samme fremgangsmåte gjøres på begge sider av åpningen.

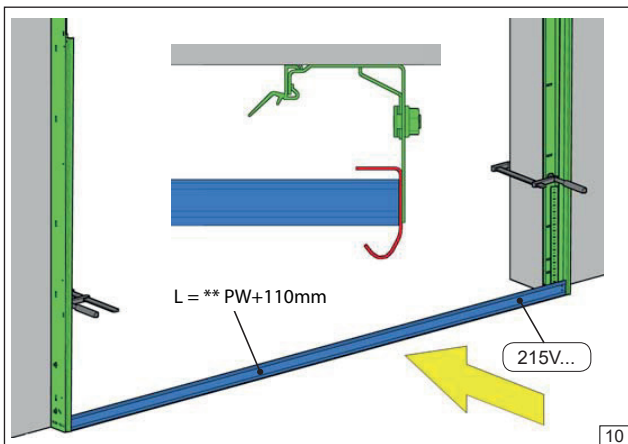

10

10. Avstandsstykket legges som vist på bildet, mellom side skinnene. Kontroller at målet er riktig - PW PANELETS BREDD + 110mm. Vatre sideskinner på nytt og fest med tvinger.

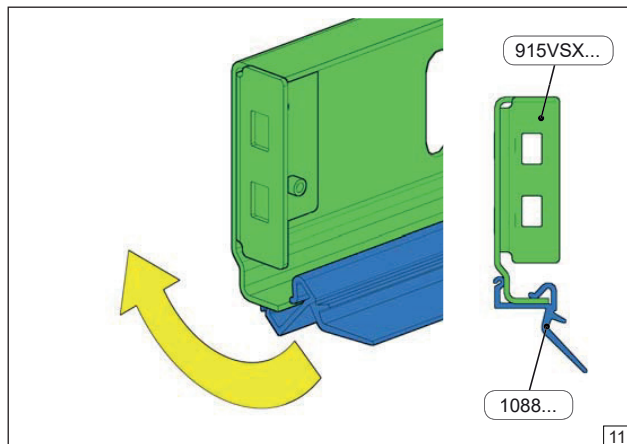

11

11. Tre på tettelisten for topp, på metallprofilen som skal gå i bredden over åpningen.

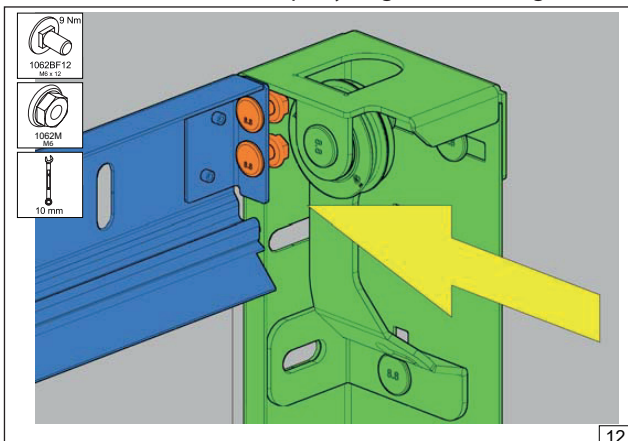

12

12. Tre på skruer i enden av profilen, og entre mutteren løst på, som vist. Legg profilen på plass i skinnen og skru til.

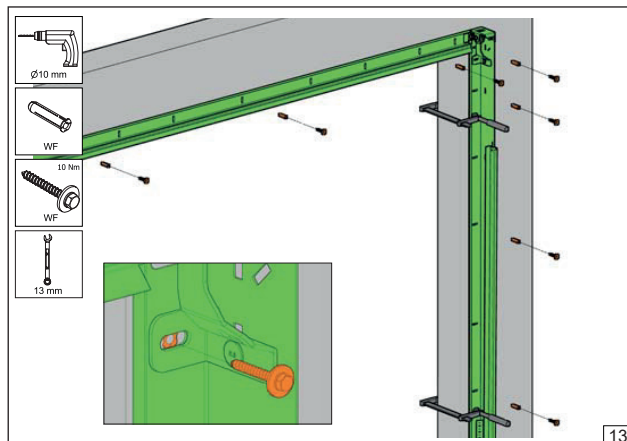

13

13. Skinnene festes til vegg med egnet festemateriell. Ved 304cm port kan man hoppe over punkt 12.

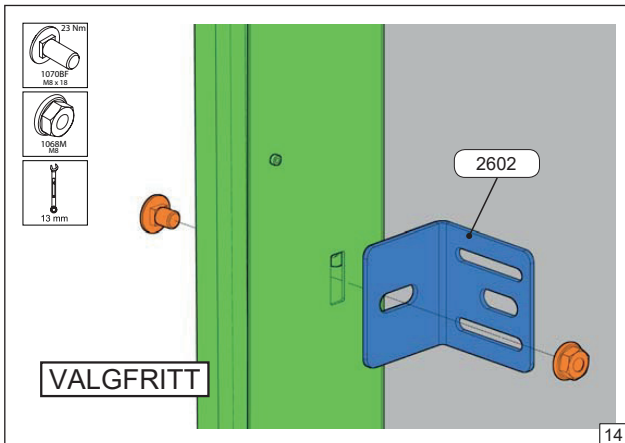

14. Veggbraketten anbefales spesielt ved veggmateriale som f.eks Leca eller lignende. Skru fast når veggskinnen er i lodd.

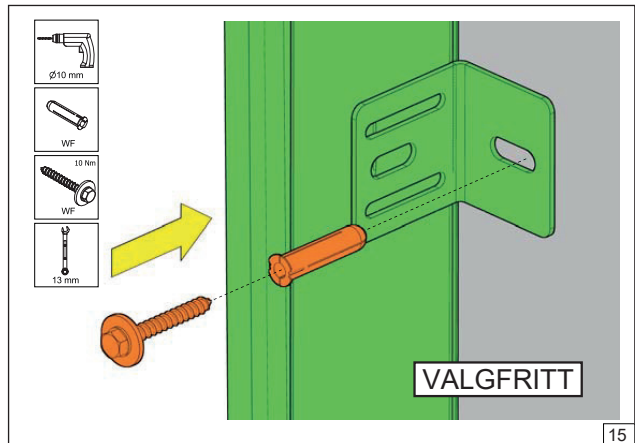

15. Veggbraketten skrues til.

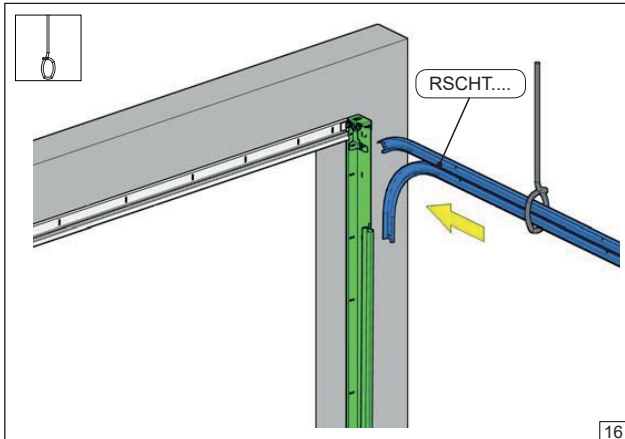

16. Hekt takskinnen på plass. Bruk tau eller stropp i motsatt ende for å holde skinnen i vater helt til du fester skinnene i taket – forklart senere. Gjentas på begge sider.

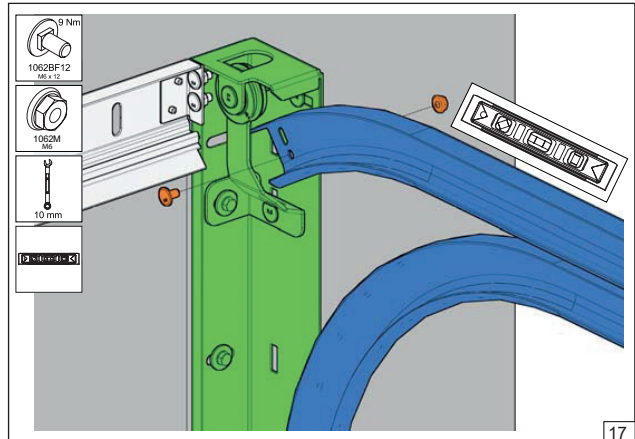

17. Vatre takskinnen og fest med skruer og mutter. En til hver skinne.

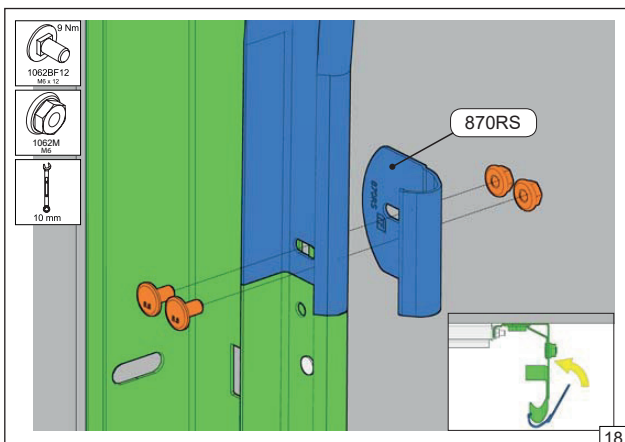

18. Klem på overgangs-skjøt og fest til skinnene på begge sider.

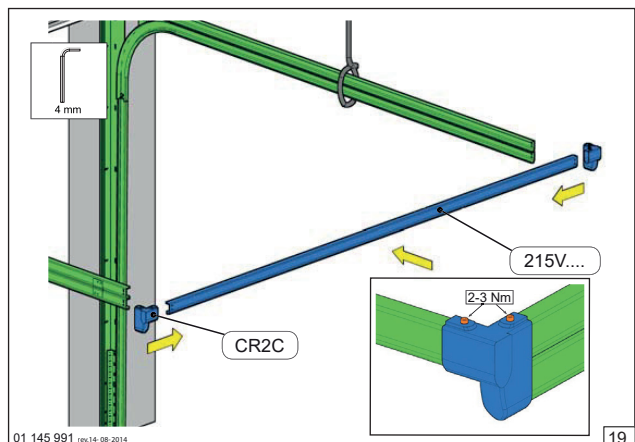

19. Avstandsstykket som tidligere ble brukt til å tilpasse bredden mellom skinnene, festes i bakkant.

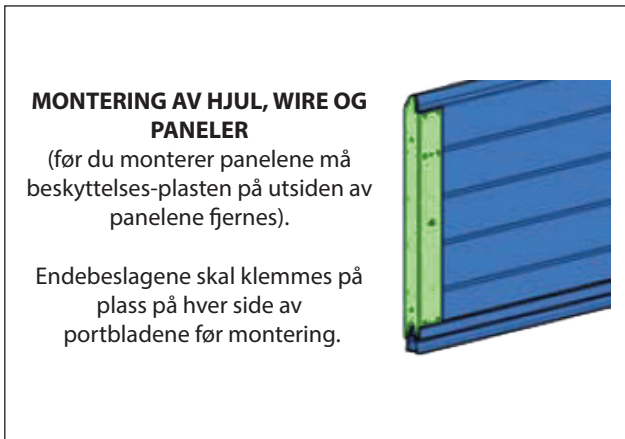

20. Wiren brettes i to. Det er viktig at endene på wiren blir parallelle. I enden der wiren blir bøyd, tre på forsterkningen og entre skruen fast. Ikke stram skruen, dette skal gjøres senere, for å sikre at wiren er sentrert (punkt 51)

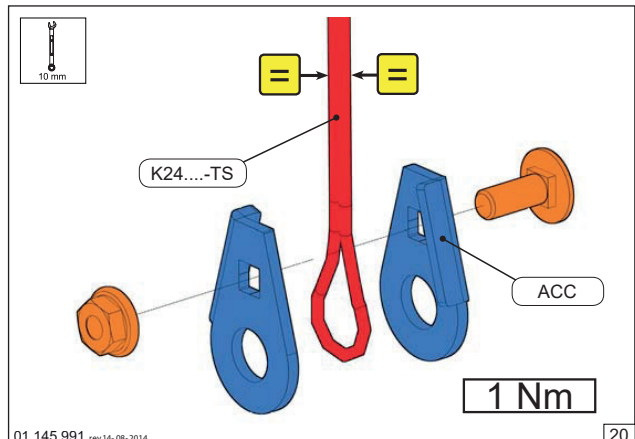

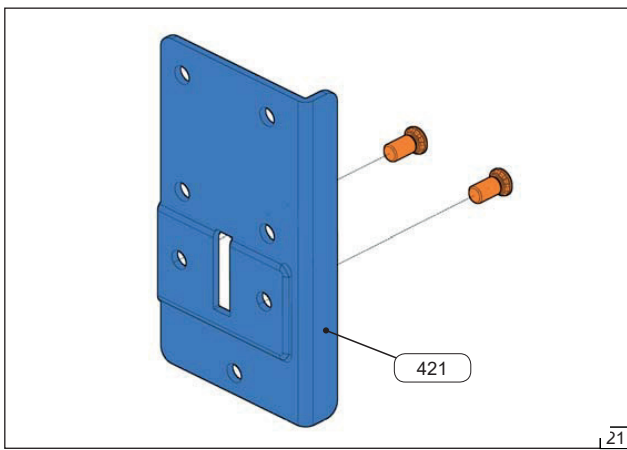

21. Klargjør bunnbraketten for feste til det nederste panelet.

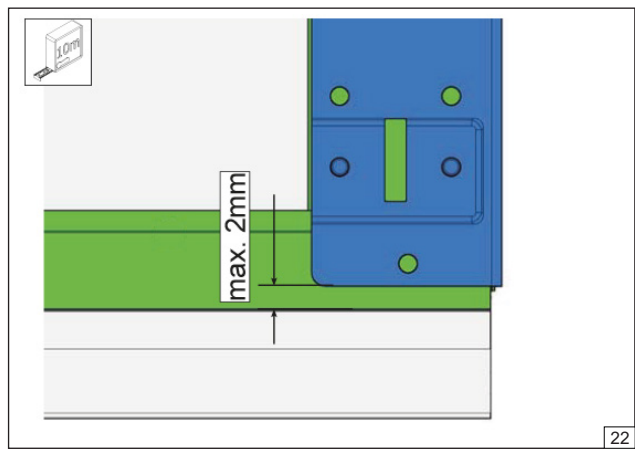

22. Avstanden fra bunn av PANELET, **IKKE GUMMILISTEN** til bunnen av braketten skal være maks. 2mm.

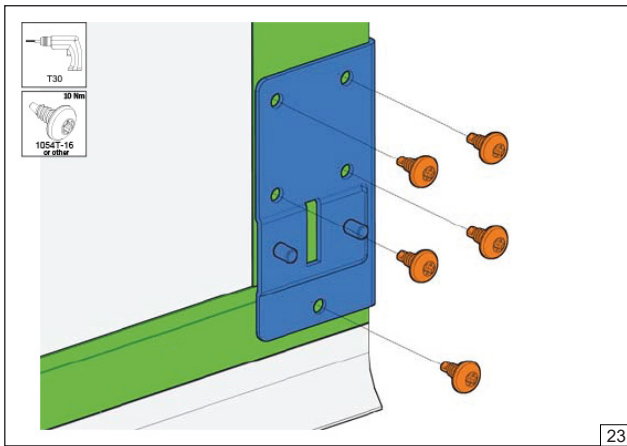

23. Når den er plassert riktig festes den med medfølgende selvborende skruer.

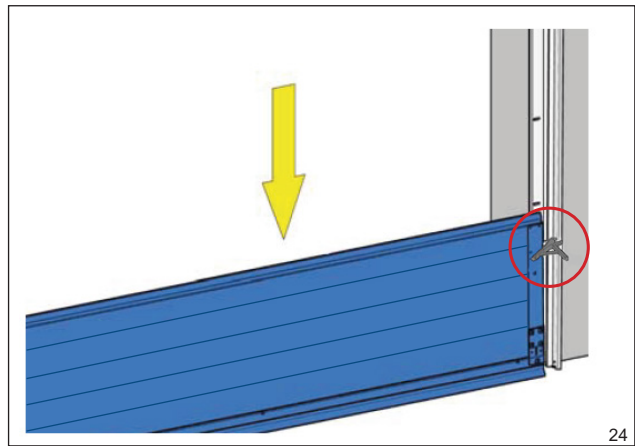

24. Plasser det nederste panelet mellom skinnene, og sikre det så det ikke faller bakover og blir skadet.

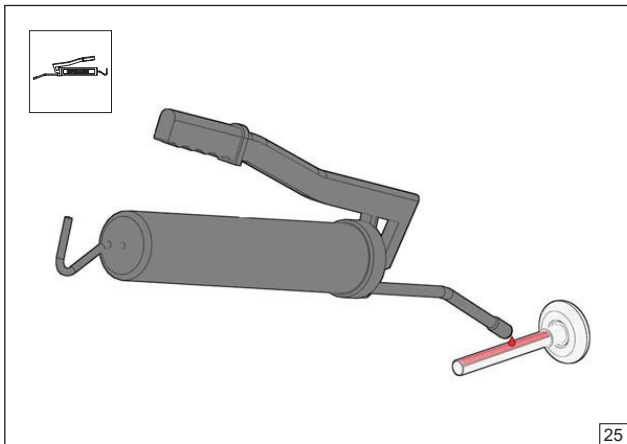

25. Før man monterer hjulene skal ALLE smøres med fett/grease.

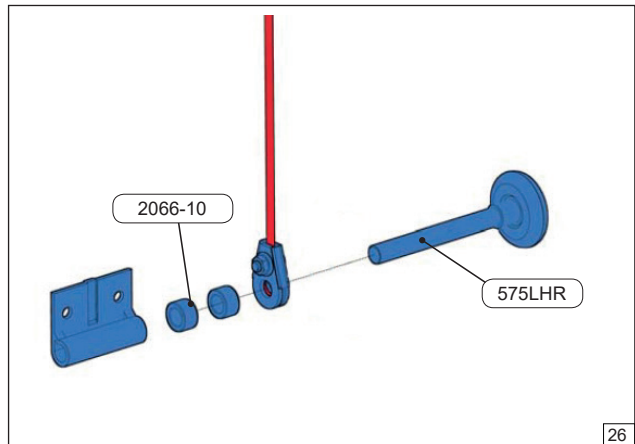

26. Tre på delene til hjulet og hjulfestet.

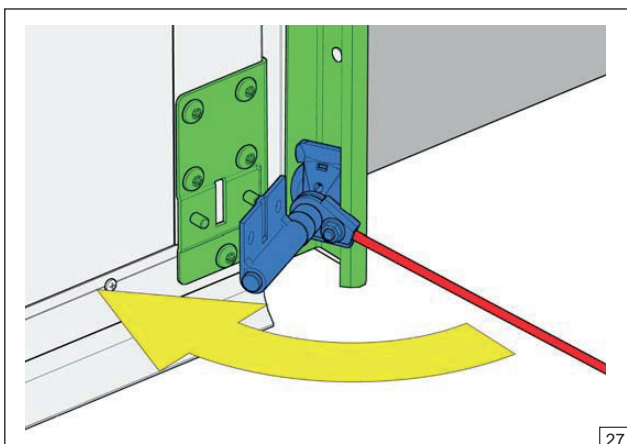

27. Tre hjulfestet på bunnbraketten. Det benyttes kun enkle hjul for nederste og øverste portblad.

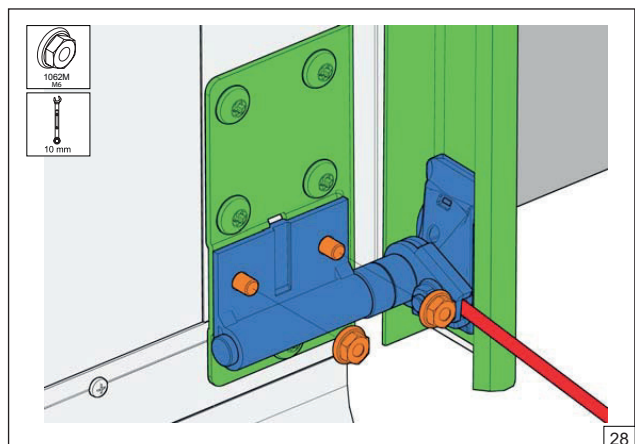

28. Sikre hjulfestet med muttere.

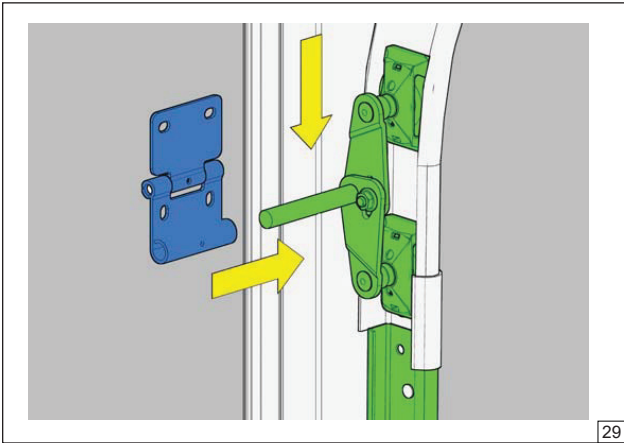

29. Trø de doble hjulene inn i skinnen og før de ned til panelet. De doble hjulene er til montering mellom panelene.

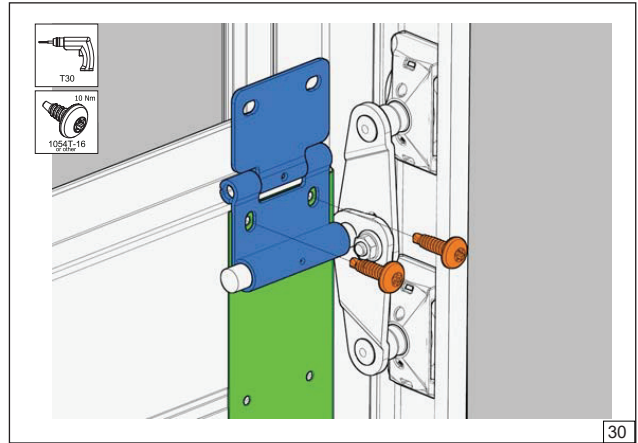

30. Fest hjulbrakett/hengsler til panelet.

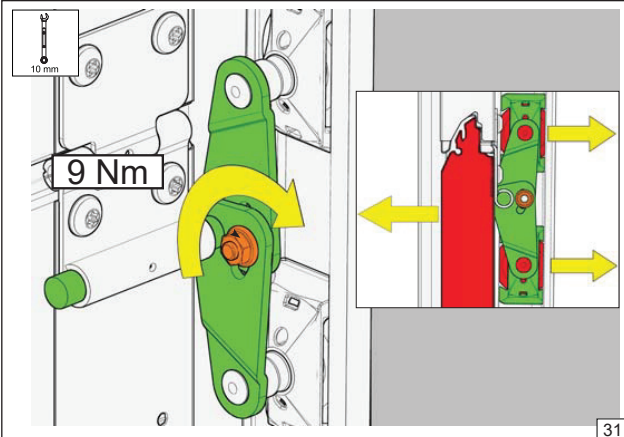

31. Juster slik at porten legger seg pent mot tettelisten. Ikke for stram, da vil porten slite med å åpne/lukke.

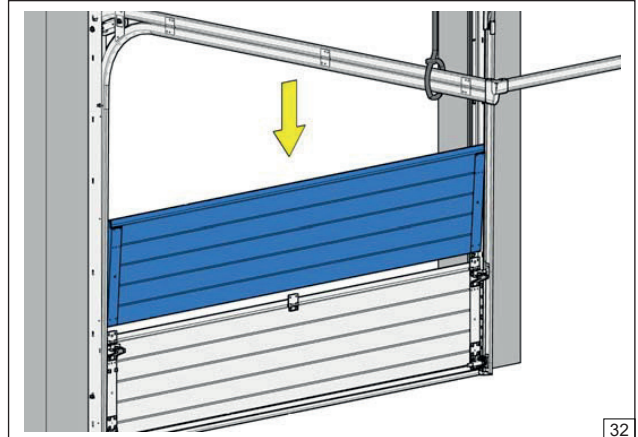

32. Tre på neste panel, gjenta fremgangsmåten ved punkt 29-31, frem til det siste panelet skal monteres.

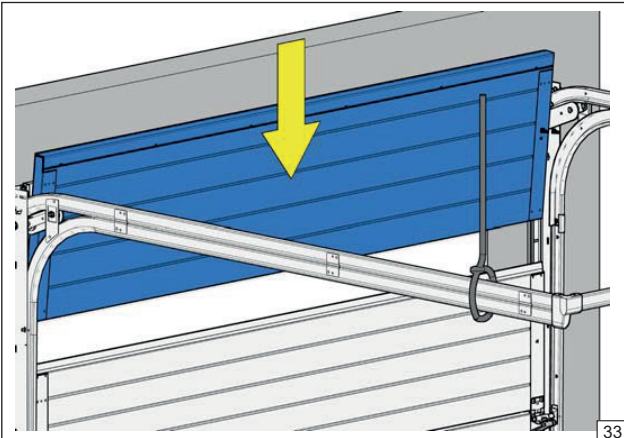

33. Sett øverste panel på plass.

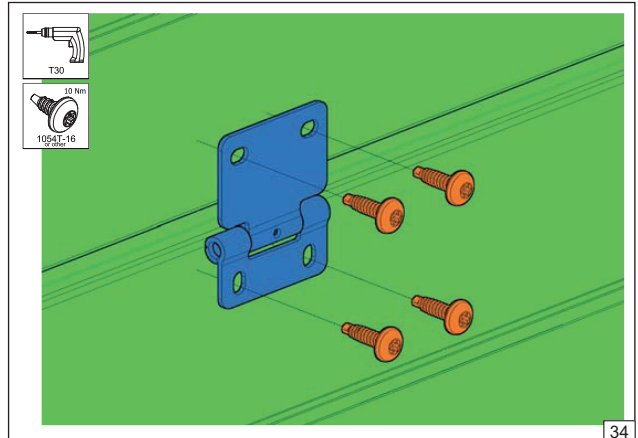

34. Midtbraketter skal festes slik at de står med lik avstand til hverandre (symmetrisk) mellom hvert panel.

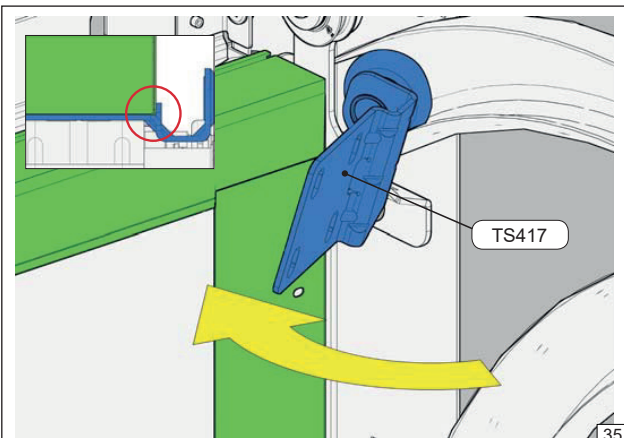

35. Plasser topphullet som anvist.

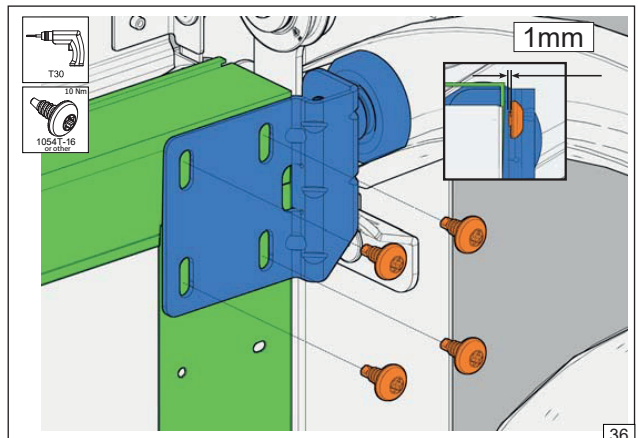

36. Fest topphullet til det øverste panelet. Plasser skruene i midten av sporet, for å kunne justere festet opp/ned senere.



PANELENE ER NÅ MONTERTE, NESTE SKRITT ER Å  
SJEKKE AT SKINNENE ER DIAGONALE.  
DETTE ER ESSENSIELT FOR AT DIN GARASJEPORT  
SKAL FUNGERE OPTIMALT.

DERETTER SKAL MAN FESTE SKINNENE I TAKET, TRE  
WIRE OG STRAMME FJØRER.

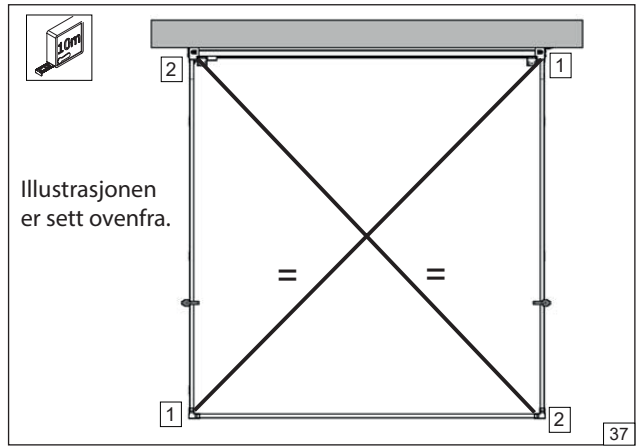

37. **VIKTIG:** Mål diagonalen ved å måle fra "høyre foran til venstre bak", og omvendt. Er skinnene riktig montert skal disse to målene være identiske. Er de ulike må de justeres.

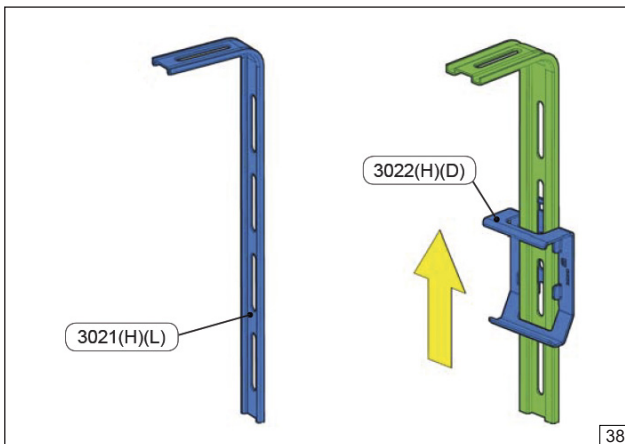

38. Når skinnene er riktig justert, festes de til taket med braketter som anvist i punkt 38-41.

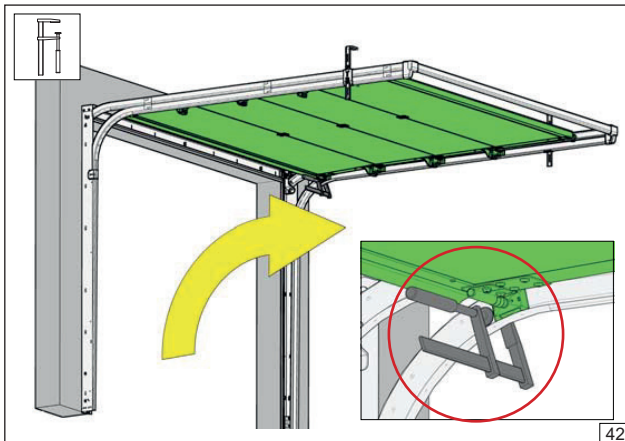
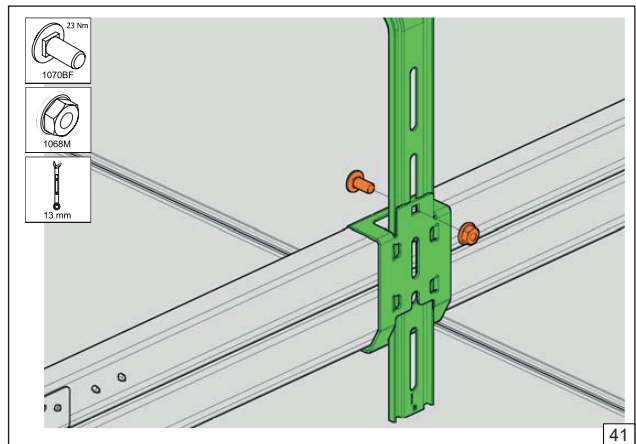
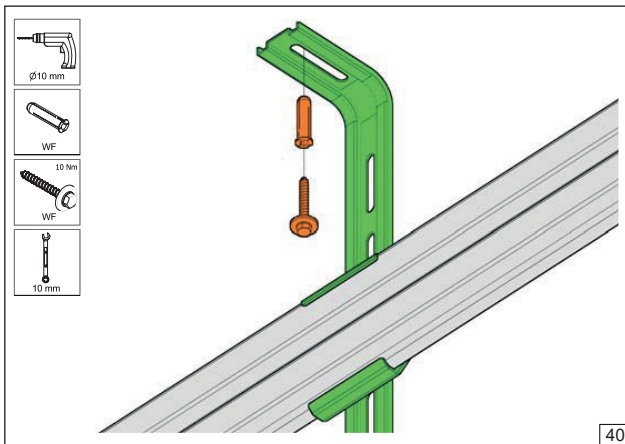
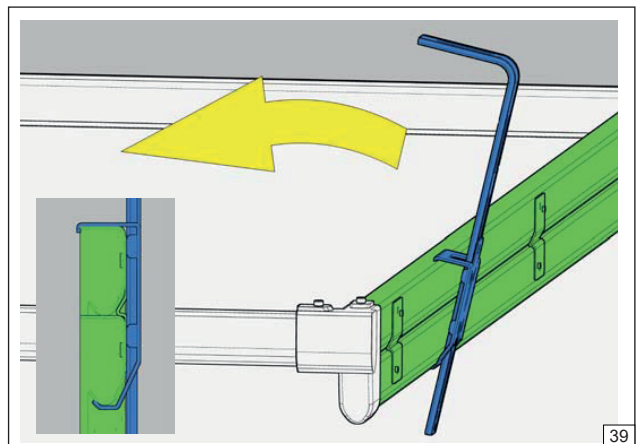

42. Nå skal porten løftes helt opp i takskinnene.  
Husk å sikre porten med en tvinge så den ikke sklir ned.

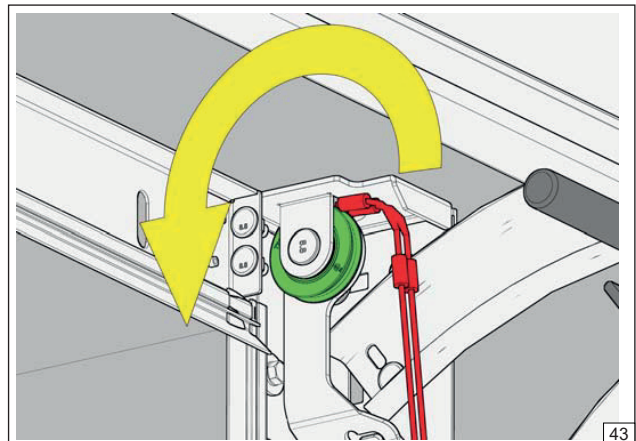

43. Når porten ligger i takskinnen, tres wiren over hjulet på trinsen.

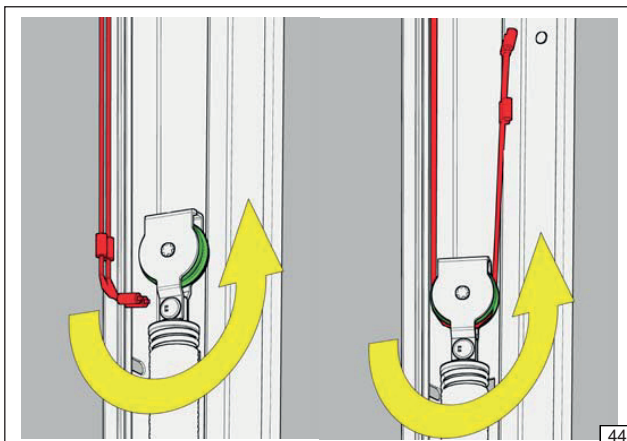

44. Wire trekkes ned og igjennom hjulet på fjørene.  
**OBS: FJØRENE SKAL IKKE FESTES ENDA.**

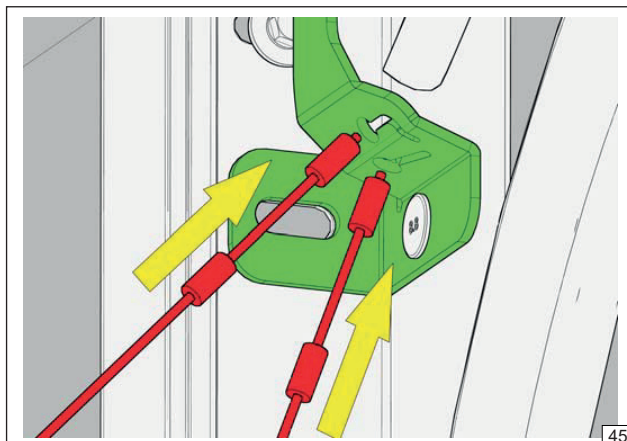

45. Så trekkes wiren opp til festet bak på trinsen.

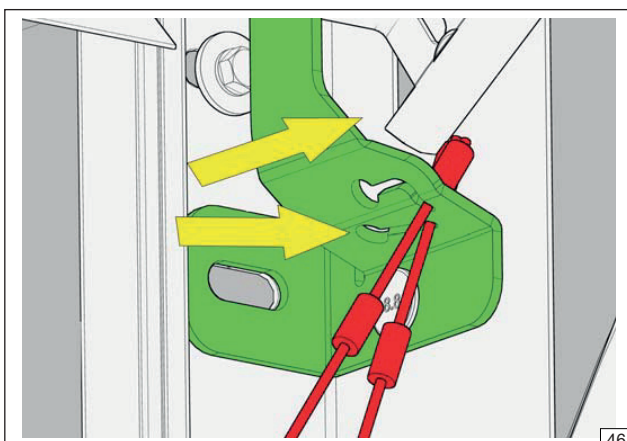

46. Hekt wiren på plass som anvist.

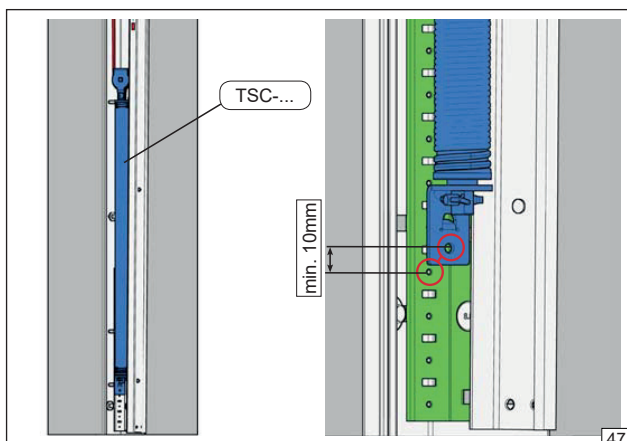

47. Dra fjøren et par hakk ned så wiren får spenning på seg.

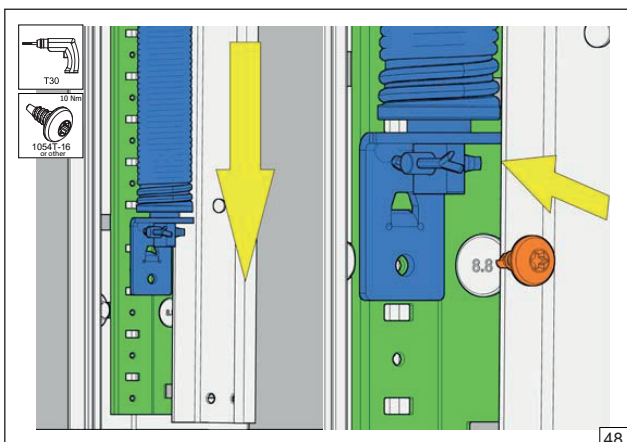

48. Fest fjørene til skinnene med "haken" på fjøren. Skru fast.

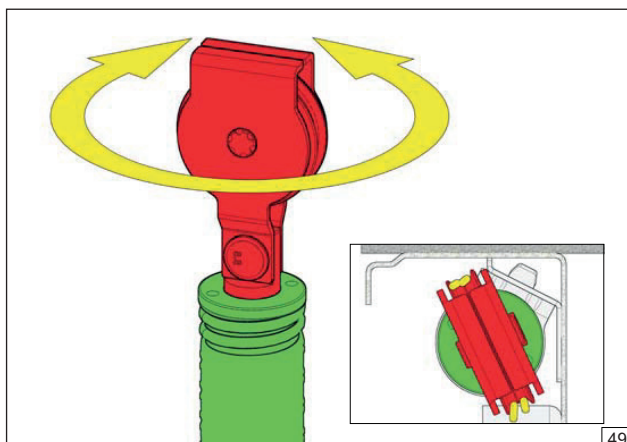

49. Roter hodet på fjøren slik at den ligger diagonalt i skinnene.

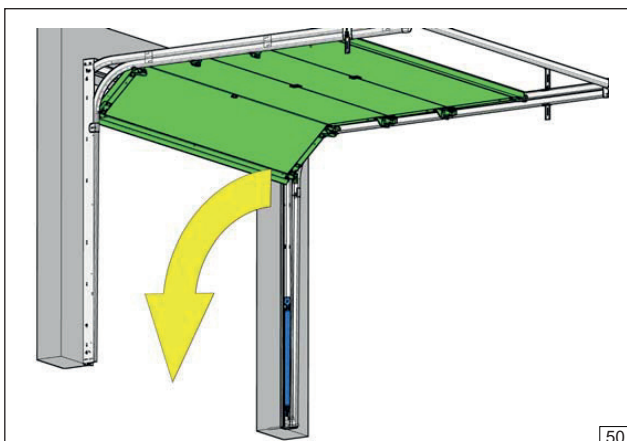

50. Når fjørene er strammet og **festet på begge sider**, kan tvingen som holder porten oppe fjernes. Før porten forsiktig ned. Har du problemer med å få porten ned kan det være at panelene er strammet for hardt mot tettelisten foran (se pkt. 31.)

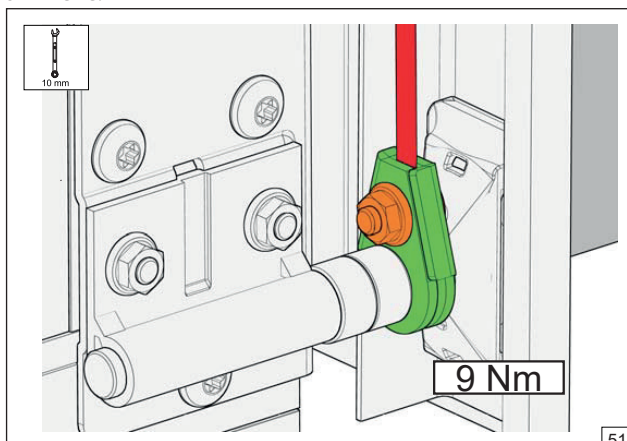

51. Forsterkningen til wiren strammes når porten er nede. Nå har wiren fått spenn på seg, og den er blitt sentrert.

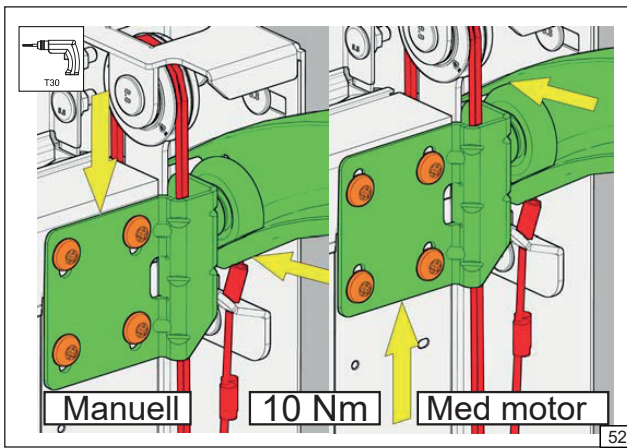

52. Topphjulet skal plasseres som anvist om man skal benytte porten med motorstyring eller manuelt.

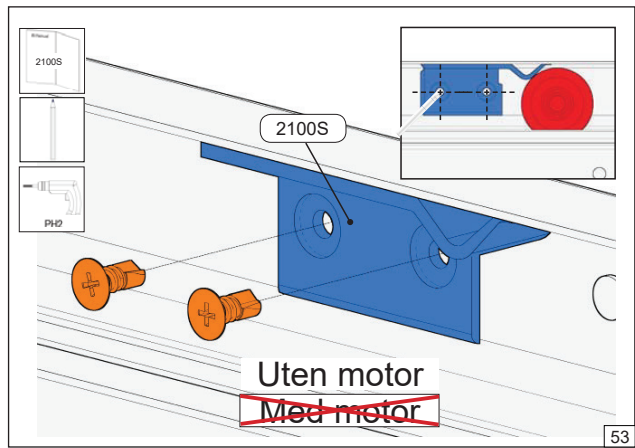

53. Når porten kun skal brukes uten motor, kan man montere gummistopperen iht monteringsanvisningen 2100S.

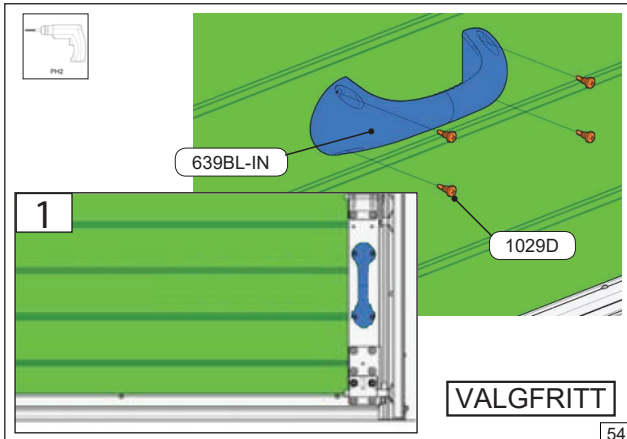

54. Det følger kun med håndtak til bruk på innsiden av porten. Det anbefales at håndtaket monteres på høykant<sup>(1)</sup> på ett av endebeslagene for bedre feste.

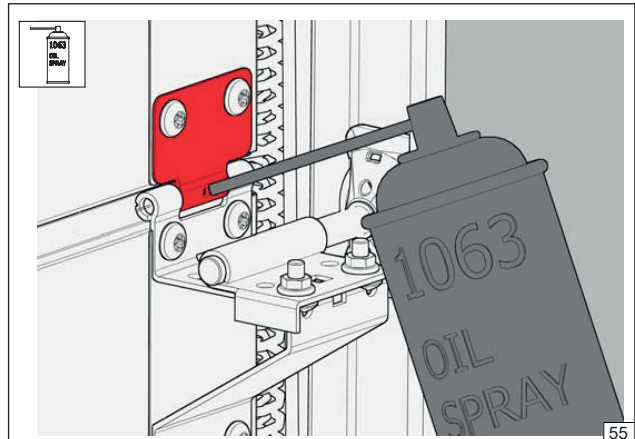

55-57. Smør skinner, hengsler og wire som anvist for å sikre lang levetid på din garasjeport.

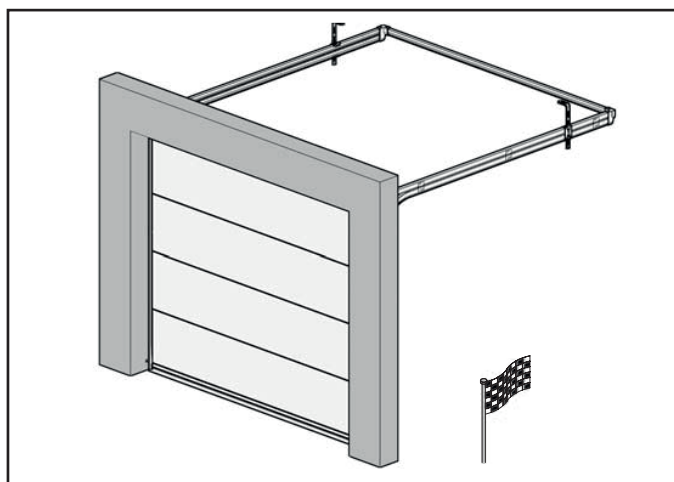
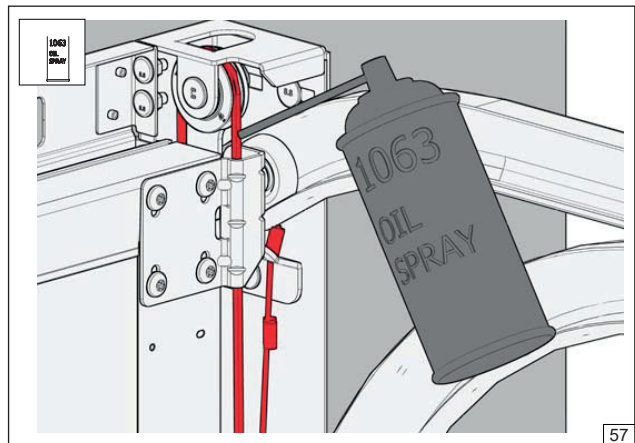
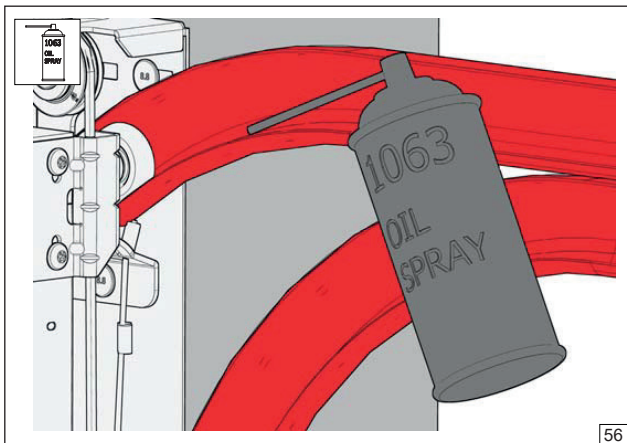

**Porten er nå ferdig montert.**

## LOGGBOK

Leverandør:	Asker og Bærum Garasjeporter AS, Olabakken 4, 1397 Nesøya TLF: 92882383
Identifikasjonsnummer (ordre/fakturanummer - utstedt år)	
Produktbetegnelse på fjør/fjører (Se merking på fjør)	
Installatør (Navn, adresse, telefonnr.)	
Installasjonsdato	
Evt. portåpnermodell	
Evt. ekstrautstyr (fotocelle, varselys, etc.)	

Vedlikehold / Reparasjoner / Oppgraderinger	Utført av	Dato	Sign

## PRØVING

- Løs ut porten med selvutløseren (rød tråd), slik at den kan brukes manuelt.  
Åpne og steng porten for hånd.
- Porten skal gå meget lett.  
*Eventuelt etterstram eller slakk fjørene.*

- Smør kulelagrene til hjulene og andre bevegelige deler, som f.eks: hengsler, wire, fjørsystem med høytrykksfett (fåes kjøpt i vår nettbutikk).

**OBS:** Det er ikke ønskelig og ha fett eller olje i selve skinnene der hjulene løper da dette kun vil føre til at det samler seg støv og lignende, som over tid kan føre til at porten går tyngre.

## HALVÅRLIG ETTERSYN

1. Alle bevegelige ledd skal smøres med høytrykksfett (fåes kjøpt i vår nettbutikk).
2. På eldre skinnesystemer (G-11) skal man smøre hjulene som står i hengsler likt bilde **1**, løsne hylsen til hjulet og smør akslingen **2** før man setter det tilbake på plass. Gjør ferdig ett og ett hjul av gangen.
3. Se til at motoren er programmert til rett motstandskraft iht. monteringen, *se bruksanvisning*.
4. Se etter eventuelle løse skruer og etterstram.

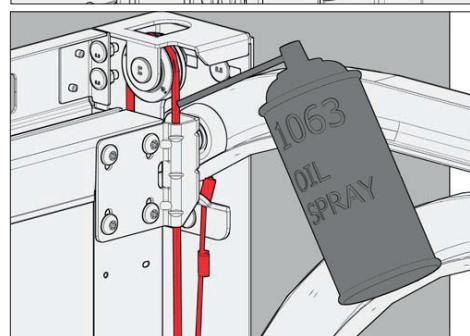
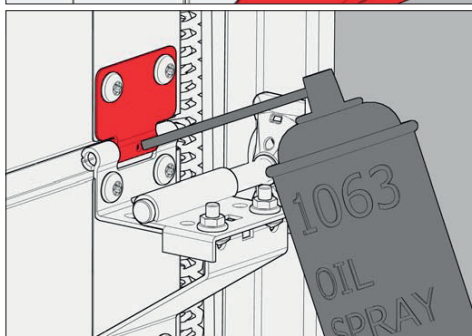
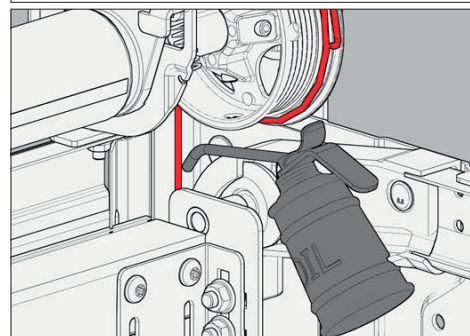
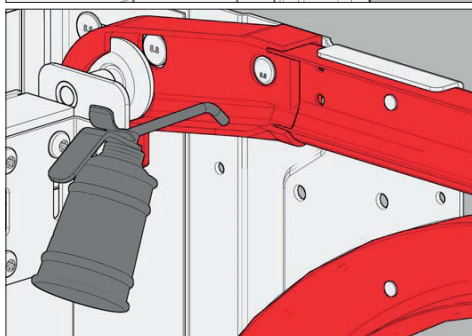
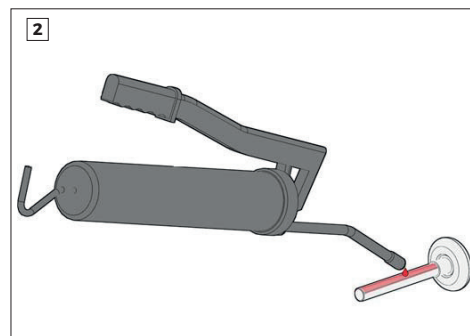
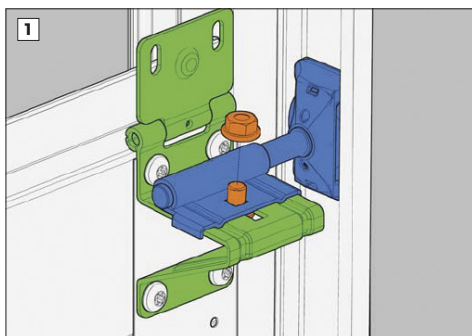



Asker og Bærum  
Garasjeporter AS

[www.garasje-porter.no](http://www.garasje-porter.no)

Tlf: 92 88 23 83

**S-13**

**Tlf: 92882383**

**E-post: [garasje@online.no](mailto:garasje@online.no)**

**[www.abporten.no](http://www.abporten.no)**